



**Concejo Municipal
Jalapa, Tabasco
2020 – 2021
UNIDAD DE TRANSPARENCIA**



"2021, Año de la Independencia"

Número de folio Solicitud: 01981619
Recurso de Revisión: RR00231219
Recuso de Revisión: RR/DAI/3945/2019-PII
Acuerdo de Cumplimiento de Resolución

**CONCEJO MUNICIPAL, JALAPA, TABASCO, UNIDAD DE
TRANSPARENCIA. - JALAPA, TABASCO- -----**

Vista la cuenta que antecede, se acuerda: -----

CUENTA. - En atención a la Resolución del Pleno del Instituto Tabasqueño de Transparencia y Acceso a la Información Pública, derivada del Recurso de Revisión: **RR/DAI/3945/2019-PII**, en el que se REVOCA el acuerdo de disponibilidad de información en atención a la solicitud **01981619**, se procede a proveer lo conducente en cumplimiento al Resuelve de la citada Resolución, conforme al presente acuerdo, al tenor de lo siguiente:

PRIMERO. - En razón de lo anterior, esta Unidad de Transparencia giró oficio UTAIPJ/288/2021 a la Dirección de Obras Públicas Municipal para atender de nueva cuenta la solicitud de información identificada con el número de folio INFOMEX 01981619 presentada el día 28 de octubre del año 2019, por ser del ámbito de sus competencia y responsabilidad, en donde requirió al **Concejo Municipal**, la siguiente información: -----

"Expediente completo de la construcción de concreto hidráulico de andadores de 500 mts. De longitud en la Ra. Progreso Año 2017 trienio 2016-2018" (Sic)

SEGUNDO. - Se tiene por recibido el Oficio No. **DOOTSM/JA/580/2021** signado por el Arq. **Marco Antonio Jiménez Estrada**, Director de Obras Públicas, mediante el cual da respuesta a la solicitud registrada bajo el folio: **01981619** del sistema INFOMEX, que con el mismo da contestación a la Resolución derivada del Recurso de Revisión RR/DAI/3945/2019-PII **e informa bajo su más estricta responsabilidad lo expuesto en el oficio mencionado**, el cual señala lo siguiente:



**Concejo Municipal
Jalapa, Tabasco
2020 - 2021
UNIDAD DE TRANSPARENCIA**



"2021, Año de la Independencia"

En contestación al Oficio N° UTAIP/J288/2021 de fecha 27 de Mayo del año 2021, en el Folio de Solicitud de Inf: 01981619 con RR/DAI/3945/2019-PII en la solicitud de información derivado de la Resolución ITAIP presentada mediante el Sistema Electrónico "INFOMEX TABASCO" 01981619 del recurso de Revisión con número de folio RR:00231219 denominado Plataforma Nacional de transparencia, en lo cual solicitaban lo siguiente: "expediente completo de la construcción de concreto hidráulico de andadores de 500 Mts. de longitud en la Ra. Progreso año 2017 trienio 2016-2018,"

Se envía información de manera digital "expediente de construcción de concreto hidráulico de andadores de 500 Mts. de longitud en la Ra. Progreso año 2017 trienio 2016-2018" (41 fojas).

Sin mas por el momento le envío un cordial saludo.

ATENTAMENTE

ARQ. MARCO ANTONIO JIMENEZ ESTRADA
DIRECTOR DE OBRAS, ORDENAMIENTO TERRITORIAL,
Y SERVICIOS MUNICIPALES



Por lo que se ordena agregar a los autos, el oficio de cuenta para que surta sus efectos legales correspondientes. -----

TERCERO – Por lo anterior con fundamento en la Ley de Transparencia y Acceso a la Información Pública del Estado de Tabasco, se acuerda la disponibilidad de la información, tal y como fue instruido en la Resolución antes citada en la página 25 de 28 concerniente a la solicitud de acceso a la información identificada con el número de folio INFOMEX 01981619 descrita en líneas cumpliendo con el presente acuerdo lo ordenado mediante la Resolución de interés. -----

CUARTO. - Se hace del conocimiento del solicitante, que esta Unidad de Transparencia se encuentra a su disposición para aclarar o recibir cualquier duda o comentario generado con motivo del presente acuerdo. Para lo cual, puede dirigirse al módulo de esta Unidad, en el **Concejo Municipal de Jalapa**, Tabasco en un horario comprendido entre las 08:00 a las 16:00 horas de lunes a viernes. -----

QUINTO. - Publíquese la solicitud recibida y la respuesta dada en el Portal de Transparencia de este Sujeto Obligado, como lo dispone el artículo 12 de los Lineamientos Generales para el Cumplimiento de las Obligaciones de Transparencia de los Sujetos Obligados en el Estado de Tabasco, para los efectos correspondientes. -----



**Concejo Municipal
Jalapa, Tabasco
2020 - 2021
UNIDAD DE TRANSPARENCIA**



"2021, Año de la Independencia"

NOTIFÍQUESE el presente acuerdo en los estrados físicos que se encuentran en la Unidad de Transparencia de este **Concejo Municipal** y agréguese al expediente conformado con motivo de la solicitud presentada de igual forma remítase copia del presente acuerdo al Titular del Sujeto Obligado, para su conocimiento y en su oportunidad, archívese el presente asunto como total y legalmente concluido. ----- Cúmplase -----

Así lo acuerda, manda y firma, el Licenciado Alfredo Vázquez Ramírez, Coordinador de la Unidad de Transparencia y Acceso a la Información del **Concejo Municipal de Jalapa, Tabasco**, quien legalmente actúa y da fe. -----

Publicado en la lista de acuerdo de su fecha. ----- Conste. -----

Esta hoja de firmas corresponde al Acuerdo de Disponibilidad de la Información dictado en el expediente relativo a la solicitud de la información identificada con el número de folio 01981619. -----

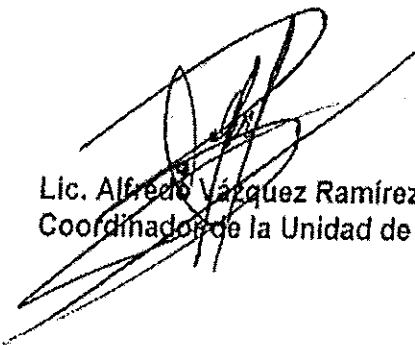
Lic. Alfredo Vázquez Ramírez
Coordinador de la Unidad de Transparencia y Acceso a la Información Pública





DIRECCIÓN DE OBRAS,
ORDENAMIENTO
TERRITORIAL Y SERVICIOS
MUNICIPALES

Concejo Municipal

Jalapa, Tabasco

2020 - 2021

UNIDAD DE TRANSPARENCIA

Concejo
Municipal
Jalapa
Compromiso Ciudadano

7 MAYO 2021

"2021, Año De Independencia"

RECIBIDO

OFICIO No.: UTAIPJ/288/2021

FOLIO DE SOLICITUD DE INF.: 01981619

EXPEDIENTE: RR/DAI/3945/2019-PII

Jalapa, Tabasco, 27 de mayo de 2021

ASUNTO: Solicitud de Información derivada de Resolución ITAIP

ARQ. MARCOS ANTONIO JIMENEZ ESTRADA

DIRECTOR DE OBRAS PÚBLICAS

PRESENTE

Por este medio, en consideración que el solicitante interpuso recurso de revisión identificado con número de folio de RR: RR00231219 toda vez que no estuvo conforme con el acuerdo de disponibilidad en atención a la solicitud de información identificada con el número de folio INFOMEX 01981619 y en la cual se determinó a través de la resolución del Pleno del Instituto Tabasqueño de Transparencia y Acceso a la Información Pública, REVOCAR el acuerdo de disponibilidad emitido; mencionando que el sujeto obligado deberá gestionar nuevamente la solicitud de información para otorgar el pedimento informativo, en consecuencia, ordenó al ahora Consejo Municipal Jalapa dar cumplimiento al fallo que se resuelve.

Por lo que, para estar en condiciones de poder atender la citada resolución, con fundamento en la fracción III del artículo 35 del Reglamento de la Ley de Transparencia y Acceso a la Información Pública del Estado de Tabasco, le solicito en un plazo no mayor a **24 horas** contados a partir de la recepción del presente oficio proporcione la información petitionada en la solicitud que originó la resolución que hoy nos atañe la cual corresponde a: **"expediente completo de la Construcción de concreto hidráulico de andadores de 500 Mts. de longitud en la Ra. Progreso año 2017 trienio 2016-2018,"**

NO OMITO MANIFESTAR, QUE LA INFORMACIÓN DEBERÁ SER PROPORCIONADA SIEMPRE Y CUANDO SEA DE NATURALEZA PÚBLICA Y NO CONTENGA DATOS DE CARÁCTER CONFIDENCIAL O RESERVA. DE SER ASÍ DEBERÁ SOLICITAR QUE SE CONVOQUE A COMITÉ DE TRANSPARENCIA



Concejo Municipal
Jalapa, Tabasco
2020 - 2021

UNIDAD DE TRANSPARENCIA

**Concejo
Municipal
Jalapa**
Compromiso Ciudadano

"2021, Año De Independencia"

Solicitando que la información sea entregada de manera impresa y por medios magnéticos.

Sin otro particular y esperando pronta respuesta, le envío un cordial saludo.

ATENTAMENTE



LIC. ALFREDO VAZQUEZ RAMIREZ
COORDINADOR DE LA UNIDAD DE TRANSPARENCIA
Y ACCESO A LA INFORMACIÓN PÚBLICA

UNIDAD DE
TRANSPARENCIA



CONCEJO MUNICIPAL

Jalapa, Tabasco

2020 - 2021

Dirección de Obras, Ordenamiento Territorial y Servicios Municipales
"2021, Año de la Independencia"



OFICIO No. DOOTSM/JA/580/2021
ASUNTO: ENVIO DE INFORMACION
JALAPA, TABASCO A 27 DE MAYO DE 2021

LIC. ALFREDO VAZQUEZ RAMIREZ
COORDINADOR DE LA UNIDAD DE TRANSPARENCIA Y
ACCESO A LA INFORMACION PUBLICA
P R E S E N T E.

En contestación al Oficio N° UTAIPJ/288/2021 de fecha 27 de Mayo del año 2021, en el Folio de Solicitud de Inf: 01981619 con RR/DAI/3945/2019-PII en la solicitud de información derivado de la Resolución ITAIP presentada mediante el Sistema Electronico "INFOMEX TABASCO" 01981619 del recurso de Revisión con numero de folio RR:00231219 denominado Plataforma Nacional de transparencia, en lo cual solicitaban lo siguiente: "expediente completo de la construccion de concreto hidráulico de andadores de 500 Mts. de longitud en la Ra. Progreso año 2017 trienio 2016-2018,"

Se envia informacion de manera digital "expediente de construccion de concreto hidráulico de andadores de 500 Mts. de longitud en la Ra. Progreso año 2017 trienio 2016-2018" (41 fojas).

Sin mas por el momento le envio un cordial saludo:

ATENTAMENTE

ARQ. MARCO ANTONIO JIMENEZ ESTRADA
DIRECTOR DE OBRAS, ORDENAMIENTO TERRITORIAL, ORDENAMIENTO
Y SERVICIOS MUNICIPALES



UNIDAD DE
TRANSPARENCIA

RECIBIDO

C.C.P. ARCHIVO.

INDICE DE EXPEDIENTES INICIALES

INTEGRACION DE EXPEDIENTE UNITARIO DE OBRA 2017

PROYECTO
No.

K005-001

RECURSO: FORTALECIMIENTO FINANCIERO 2017

OBRA: K005-001.- CONSTRUCCION DE CONCRETO HIDRAULICO EN ANDADORES DE 500 M DE LONGITUD DE RA. PROGRESO A LA COL.- ARTIMEZ SAN JOAQUIN UBICADO EN LA RA. PROGRESO

LOCALIDAD: 270090034 - RA. PROGRESO, JALAPA, TABASCO

| DOCUMENTOS QUE DEBEN INTEGRAR | | OBSERVACIONES |
|-------------------------------|---|---------------|
| 1 | INDICE | |
| 2 | ACTA DE CABILDO | |
| 3 | ACUERDO DE COMITÉ DE OBRA MUNICIPAL | |
| 4 | CEDULA TECNICA VALIDADA | |
| 5 | ANEXO TECNICO DE REGISTRO Y CONTROL DE OBRAS | |
| 6 | CEDULA DE CONTROL DE MOVIMIENTO PROGRAMATICO PRESUPUESTAL | |
| 7 | DOCUMENTO DE PROPIEDAD DEL PREDIO | |
| 8 | CARATULA | ✓ |
| 9 | CEDULA DE REGISTRO | ✓ |
| 10 | DATOS BASICOS GENERALES | ✓ |
| 11 | PRESUPUESTO POR CONCEPTO DE OBRA VALIDADO | ✓ |
| 12 | EXPLOSION DE INSUMOS VALIDADA | ✓ |
| 13 | CROQUIS DE LOCALIZACION DEL PROYECTO | ✓ |
| 14 | PROYECTO EJECUTIVO (PLANOS) VALIDADO | ✓ |
| 15 | DICTAMEN DE FACTIBILIDAD DE RESPONSABLES MUNICIPALES | ✓ |
| 16 | ACTA DE ACEPTACION DE LA COMUNIDAD | ✓ |
| 17 | DICTAMEN DE IMPACTO AMBIENTAL | ✓ |
| 18 | PROGRAMA DE TRABAJO FISICO - FINANCIERO | ✓ |
| 19 | PROGRAMA DE TRABAJO (POR DIAGRAMA DE BARRAS) | ✓ |
| 20 | MODALIDAD DE EJECUCION | OTO |
| .21 | | |
| 22 | | |

NOTA: LOS PROYECTOS DE ORIGEN (R.P. y POA) NO APLICA LAS PRIORIZACIONES E INTEGRACION DEL COMITÉ COMUNITARIO

N/A: (NO APLICA)

TR: (TRAMITE)

H. AYUNTAMIENTO CONSTITUCIONAL DE JALAPA, TABASCO



EXPEDIENTE TECNICO INICIAL

2017

FORTALECIMIENTO FINANCIERO 2017

PROYECTO DE INVERSION K005-001

| | |
|-------------------------------|--|
| PROGRAMA | K005.-URBANIZACION |
| PRESUPUESTARIO | |
| FUNCION | 22.- VIVIENDA Y SERVICIOS A LA COMUNIDAD |
| SUBFUNCION | 221.-URBANIZACION |
| EJECUTOR: | H. AYUNTAMIENTO CONSTITUCIONAL DE JALAPA, TAB. |
| PROYECTO DE INVERSION: | K005-001.- CONSTRUCUCCION DE CONCRETO HIDRAULICO EN ANDADORES DE 500 M DE LONGITUD DE RA. PROGRESO A LA COL.- ARTIMEZ SAN JOAQUIN UBICADO EN LA RA. PROGRESO |
| LOCALIDAD: | 270090034 - RA. PROGRESO, JALAPA, TABASCO |
| MUNICIPIO: | JALAPA, TABASCO. |
| META : | 500.00 ML |

REGISTRO DE OBRAS Y ACCIONES

ORIGEN DEL RECURSO

FORTALECIMIENTO FINANCIERO 2017

CEDULA DE REGISTRO POR OBRA:

TIPO DE PROYECTO: SOCIAL

MUNICIPIO Y/O DEP. EJECUTORA: 27 009 H. AYUNTAMIENTO CONSTITUCIONAL DE JALAPA, TAB.

ORIGEN DE LOS RECURSOS:

PROGRAMA PRESUPUESTARIO: K005.-URBANIZACION

FUNCION 22.- VIVIENDA Y SERVICIOS A LA COMUNIDAD

SUBFUNCION 221.-URBANIZACION

PROYECTO DE INVERSION: K005-001.- CONSTRUCCION DE CONCRETO HIDRAULICO EN ANDADORES DE 500 M DE LONGITUD DE RA. PROGRESO A LA COL.- ARTIMEZ SAN JOAQUIN UBICADO EN LA RA. PROGRESO

REGIÓN: SIERRA

NOMBRE DE LA LOCALIDAD: 270090034 - RA. PROGRESO, JALAPA, TABASCO
BARRIO, COLONIA Y/O EJIDO:

COSTO TOTAL DE LA OBRA O ACCIÓN: \$1,200,000.00

COSTO PROGRAMADO PARA 2017: \$1,200,000.00

METAS

UNIDADES DE MEDIDA: ML TOTALES DE PROYECTO: 500.00

FECHA DE INICIO: 15-may-17 FECHA DE TERMINACIÓN: 28-jun-17

No. DE JORNALES A GENERAR EN EL 2017: 0 No. DE EMPLEOS: 0

MODALIDAD DE EJECUCIÓN: {

- (X) CONTRATO
- () ADMINISTRACIÓN DIRECTA
- () ADMINISTRACIÓN COMITÉ
- () ADMINISTRACIÓN MUNICIPAL
- () CONVENIO

DATOS BÁSICOS GENERALES DEL ESTADO DE TABASCO

GENERALES

PROYECTO: K005-001.- CONSTRUCCION DE CONCRETO HIDRAULICO EN ANDADORES DE 500 M DE LONGITUD DE RA. PROGRESO A LA COL. - ARTIMEZ SAN JOAQUIN UBICADO EN LA RA. PROGRESO

K005.-URBANIZACION

22.- VIVIENDA Y SERVICIOS A LA COMUNIDAD

LOCALIZACIÓN: 270090034 - RA. PROGRESO, JALAPA, TABASCO

MUNICIPIO: JALAPA, TAB.

LOCALIDAD: 270090034 - RA. PROGRESO, JALAPA, TABASCO

BARRIO,
COLONIA O
EJIDO:

TIPO DE OBRA

NUEVA: (X)

EN PROCESO: ()

AMPLIACIÓN: ()

REHABILITACION ()

COMPLEMENTARIA: ()

DESCRIPCIÓN DEL PROYECTO:

PRELIMINARES, ALBAÑILERIA, GUARNICIONES Y BANQUETAS, DESCARGA PLUVIAL, CONSTRUCCION DE PARADAS DE AUTOBUSES, MURO DE CONTECCION, BAHIA DE PARADA DE AUTOBUSES, CASETA, ETC.

BENEFICIARIOS (No. Y TIPO): 362 PERSONAS

DATOS GENERALES DEL EXPEDIENTE TECNICO

FONDO FORTALECIMIENTO FINANCIERO 2017

COPIAR FONDO A LA CELDA DE ARRIBA

FONDO III.- FONDO DE APORTACIONES PARA LA INFRAESTRUCTURA SOCIAL.
FONDO IV.- FONDO DE APORTACIONES PARA EL FORTALECIMIENTO DE LOS MPIO. Y DE LAS DEMARC.
TERRIT. DEL D.F.
(P.O.A.) PROGRAMA OPERATIVO ANUAL
(R.P.) RECURSOS PROPIOS
HABITAT
SERNAPAM (Secretaría de Recursos Naturales y Protección al Ambiente)

EJECUTOR: H. AYUNTAMIENTO DE JALAPA, TAB.

TIPO DE PROYECTO: SOCIAL

NO. DE PROYECTO: K005-001

PROGRAMA PRESUPUESTARIO K005.-URBANIZACION

FUNCION 22.- VIVIENDA Y SERVICIOS A LA COMUNIDAD

SUBFUNCION 221.-URBANIZACION

PROYECTO DE INVERSION K005-001.- CONSTRUCCION DE CONCRETO HIDRAULICO EN ANDADORES DE 500 M DE LONGITUD DE RA. PROGRESO A LA COL.- ARTIMEZ SAN JOAQUIN UBICADO EN LA RA. PROGRESO

LOCALIDAD: 270090034 - RA. PROGRESO, JALAPA, TABASCO

SECTOR

INVERSIÓN \$1,200,000.00

CANTIDAD 1: 500.00

CANTIDAD 2:

UNIDAD DE MEDIDA 1: ML

UNIDAD DE MEDIDA 2:

FECHA DE INICIO 15/05/2017

FECHA DE TERMINACIÓN 28/06/2017

No. DE JORNALES 0

EMPLEOS 0

TIPO DE EJECUCIÓN: CONTRATO (X)

ADMINIST. DIRECTA ()

ADMINIST. COMITÉ ()

ADMINIST. MUNICIPAL ()

CONVENIO ()

TIPO DE OBRA: NUEVA (X)

EN PROCESO ()

AMPLIACIÓN ()

REHABILITACION ()

COMPLEMENTARIA ()

CANTIDAD DE BENEFICIARIOS 362

UNIDAD DE BENEFICIARIOS PERSONAS

FECHA DE ELABORACIÓN: MARZO - 2017

DESCRIPCIÓN BREVE DE LA OBRA: PRELIMINARES, ALBAÑILERIA, GUARNICIONES Y BANQUETAS, DESCARGA PLUVIAL, CONSTRUCCION DE PARADAS DE AUTOBUSES, MURO DE CONTECCION, BAHIA DE PARADA DE AUTOBUSES, CASETA, ETC.



DIRECCIÓN DE OBRAS, ORDENAMIENTO TERRITORIAL Y SERVICIOS
MUNICIPALES DEPARTAMENTO DE COSTOS Y LICITACIONES



M. AYUNTAMIENTO CONSTITUCIONAL
JALAPA, TABASCO

OBRA: CONSTRUCCION DE CONCRETO HIDRAULICO DE ANDADOR DE 500 M DE
LONGITUD DE RA. PROGRESO A LA COL.- ARTIMEZ SAN JOAQUIN UBICADO EN LA
RA. PROGRESO
META: 500.00 ML
LUGAR: 270090034.- RA. PROGRESO, JALAPA, TABASCO.

PLAZO DE EJEC.: 45 DIAS NAT.
FECHA DE INICIO: 15 DE MAYO DE 2017
FECHA DE TERMINACION: 28 JUNIO DE 2017

Presupuesto

| Clave | Descripción | Unidad | Cantidad | Precio unitario | Total |
|---|--|--------|----------|-----------------|------------------|
| CONSTRUCCION DE CONCRETO HIDRAULICO DE ANDADOR DE 500 M DE LONGITUD DE RA. PROGRESO A LA COL.- ARTIMEZ SAN JOAQUIN | | | | | |
| PRELIMINARES | | | | | |
| OC24 | Trazo Y Nivelación Con Equipo Topográfico, Estableciendo Ejes De Referencia, Bancos De Nivel Y Nivelación Diferencial, Incluye: Puentes De Madera, Caleado, Referencias, Bancos De Niveles, Todos Los Materiales Necesarios, Mano De Obra, Herramientas Y Equipo De Precisión. Total: ** CINCO MIL DOSCIENTOS SESENTA Y UN PESOS 10/100 M.N. ** | m2 | 570.00 | 9.23 | 5,261.10 |
| OC32 | Despalme De Terreno Por Medios Manuales Hasta Una Profundidad De 20 Cm, Incluye: Traspaleo Vertical, Horizontal, Afines, Mano De Obra, Herramientas Y Apile. Total: ** SIETE MIL OCHOCIENTOS SETENTA Y UN PESOS 70/100 M.N. ** | m2 | 570.00 | 13.81 | 7,871.70 |
| Total de PRELIMINARES | | | | | 13,132.80 |
| ALBAÑILERIA | | | | | |
| OC22 | Trazo Y Nivelación Del Terreno Con Cinta Y Herramientas De Medición Manuales, Para Desplante De Estructuras, Estableciendo Ejes Y Referencias, Incluye: Puentes De Madera, Caleado, Referencias, Bancos De Niveles, Todos Los Materiales Necesarios, Mano De Obra Y Herramientas. Total: ** DOSCIENTOS SESENTA Y CINCO PESOS 92/100 M.N. ** | m2 | 32.00 | 8.31 | 265.92 |
| OC27 | Excavación A Cielo Abierto Por Medios Manuales De 0.00 A -2.00 M De Profundidad, En Material Tipo "B", Zona II, Para La Formación De Cepas, Incluye: Traspaleo Vertical, Horizontal, Taludes, Afines, Mano De Obra Y Herramientas. Total: ** DOS MIL TRESCIENTOS CINCUENTA Y SEIS PESOS 22/100 M.N. ** | m3 | 12.80 | 184.08 | 2,356.22 |
| OC41 | Plantilla De Concreto Hidráulico Hecho En Obra F'C=100 Kg/Cm2 Con T.M.A. De 19 Mm, De 5.00 Cm De Espesor, Incluye: Preparación De La Superficie, Maestriado, Elaboración, Vaciado, Tendido Y Nivelado De Concreto, Mano De Obra, Herramientas Y Equipo. Total: ** CUATRO MIL SEISCIENTOS TREINTA Y SEIS PESOS 80/100 M.N. ** | m2 | 32.00 | 144.90 | 4,636.80 |
| OC46A | Zapata Corrida (Zc-1) De Concreto Hidráulico Hecho En Obra F'C=200 Kg/Cm2 Con T.M.A. De 19 Mm, De 10 Cm De Espesor X 40 Cm De Ancho, Armada Con Malla Electrosoldada 6x6-10-10 Incluye: Suministro De Los Materiales, Cimbra, Habilitado De Acero, Cortes, Traslapes, Desperdicios, Amarres, Elaboración, Vaciado, Tendido, Vibrado Y Nivelado De Concreto, Mano De Obra, Herramientas Y Equipo. Total: ** DOCE MIL OCHOCIENTOS OCHENTA Y SEIS PESOS 40/100 M.N. ** | m.l. | 80.00 | 161.08 | 12,886.40 |
| OC77 | Cadena (Cd-X) De Desplante De Concreto Hidráulico Hecho En Obra F'C=200 Kg/Cm2 Con T.M.A. De 19 Mm, De 20 X 30 Cm, Armado Armadura Electrosoldada 15X30-4, Incluye: Suministro De Los Materiales, Habilitado De Acero, Cortes, Traslapes, Cimbra Común, Elaboración, Vaciado Y Vibrado De Concreto, Mano De Obra, Herramientas Y Equipo. Total: ** VEINTISIETE MIL SETECIENTOS CINCUENTA Y OCHO PESOS 40/100 M.N. ** | m.l. | 80.00 | 346.98 | 27,758.40 |
| OC126 | Muro De Block macizo acostado De (10 X 20 X 40 Cm) Asentado Con | m2 | 60.00 | 514.42 | 30,865.20 |

ELABORO:

ING. SERGIO CANDIA GARCIA
JEFE DE COSTOS Y LICITACIONES

1

AUTORIZÓ:

ING. JOSÉ LUIS DELGADO SERRA
DIR. DE OBRA, ORD. TERRIT. Y SERVICIOS MPALES



M. AYUNTAMIENTO CONSTITUCIONAL
JALAPA, TABASCO

DIRECCIÓN DE OBRAS, ORDENAMIENTO TERRITORIAL Y SERVICIOS
MUNICIPALES DEPARTAMENTO DE COSTOS Y LICITACIONES



SECRETARÍA DE OBRAS PÚBLICAS Y SERVICIOS
MUNICIPALES DEPARTAMENTO DE COSTOS Y LICITACIONES

OBRA: CONSTRUCCION DE CONCRETO HIDRAULICO DE ANDADOR DE 500 M DE
LONGITUD DE RA. PROGRESO A LA COL.- ARTIMEZ SAN JOAQUIN UBICADO EN LA
RA. PROGRESO
META: 500.00 ML
LUGAR: 270090034.- RA. PROGRESO, JALAPA, TABASCO.

PLAZO DE EJEC.: 45 DIAS NAT.
FECHA DE INICIO: 15 DE MAYO DE 2017
FECHA DE TERMINACION: 28 JUNIO DE 2017

Presupuesto

| Clave | Descripción | Unidad | Cantidad | Precio unitario | Total |
|---|--|--------|----------|-----------------|------------------|
| CONSTRUCCION DE CONCRETO HIDRAULICO DE ANDADOR DE 500 M DE LONGITUD DE RA. PROGRESO A LA COL.- ARTIMEZ SAN JOAQUIN | | | | | |
| PRELIMINARES | | | | | |
| OC24 | Trazo Y Nivelación Con Equipo Topográfico, Estableciendo Ejes De Referencia, Bancos De Nivel Y Nivelación Diferencial, Incluye: Puentes De Madera, Caleado, Referencias, Bancos De Niveles, Todos Los Materiales Necesarios, Mano De Obra, Herramientas Y Equipo De Precisión. Total: ** CINCO MIL DOSCIENTOS SESENTA Y UN PESOS 10/100 M.N. ** | m2 | 570.00 | 9.23 | 5,261.10 |
| OC32 | Despalme De Terreno Por Medios Manuales Hasta Una Profundidad De 20 Cm, Incluye: Traspaleo Vertical, Horizontal, Afines, Mano De Obra, Herramientas Y Apile. Total: ** SIETE MIL OCHOCIENTOS SETENTA Y UN PESOS 70/100 M.N. ** | m2 | 570.00 | 13.81 | 7,871.70 |
| Total de PRELIMINARES | | | | | 13,132.80 |
| ALBAÑILERIA | | | | | |
| OC22 | Trazo Y Nivelación Del Terreno Con Cinta Y Herramientas De Medición Manuales, Para Desplante De Estructuras, Estableciendo Ejes Y Referencias, Incluye: Puentes De Madera, Caleado, Referencias, Bancos De Niveles, Todos Los Materiales Necesarios, Mano De Obra Y Herramientas. Total: ** DOSCIENTOS SESENTA Y CINCO PESOS 92/100 M.N. ** | m2 | 32.00 | 8.31 | 265.92 |
| OC27 | Excavación A Cielo Abierto Por Medios Manuales De 0.00 A -2.00 M De Profundidad, En Material Tipo "B", Zona II, Para La Formación De Cepas, Incluye: Traspaleo Vertical, Horizontal, Taludes, Afines, Mano De Obra Y Herramientas. Total: ** DOS MIL TRESCIENTOS CINCUENTA Y SEIS PESOS 22/100 M.N. ** | m3 | 12.80 | 184.08 | 2,356.22 |
| OC41 | Plantilla De Concreto Hidráulico Hecho En Obra F'C=100 Kg/Cm2 Con T.M.A. De 19 Mm, De 5.00 Cm De Espesor, Incluye: Preparación De La Superficie, Maestriado, Elaboración, Vaciado, Tendido Y Nivelado De Concreto, Mano De Obra, Herramientas Y Equipo. Total: ** CUATRO MIL SEISCIENTOS TREINTA Y SEIS PESOS 80/100 M.N. ** | m2 | 32.00 | 144.90 | 4,636.80 |
| OC46A | Zapata Corrida (Zc-1) De Concreto Hidráulico Hecho En Obra F'C=200 Kg/Cm2 Con T.M.A. De 19 Mm, De 10 Cm De Espesor X 40 Cm De Ancho, Armada Con Malla Electrosoldada 6x6-10-10 Incluye: Suministro De Los Materiales, Cimbra, Habilitado De Acero, Cortes, Traslapes, Desperdicios, Amarres, Elaboración, Vaciado, Tendido, Vibrado Y Nivelado De Concreto, Mano De Obra, Herramientas Y Equipo. Total: ** DOCE MIL OCHOCIENTOS OCHENTA Y SEIS PESOS 40/100 M.N. ** | m.l. | 80.00 | 161.08 | 12,886.40 |
| OC77 | Cadena (Cd-X) De Desplante De Concreto Hidráulico Hecho En Obra F'C=200 Kg/Cm2 Con T.M.A. De 19 Mm, De 20 X 30 Cm, Armado Armadura Electrosoldada 15X30-4. Incluye: Suministro De Los Materiales, Habilitado De Acero, Cortes, Traslapes, Cimbra Común, Elaboración, Vaciado Y Vibrado De Concreto, Mano De Obra, Herramientas Y Equipo. Total: ** VEINTISIETE MIL SETECIENTOS CINCUENTA Y OCHO PESOS 40/100 M.N. ** | m.l. | 80.00 | 346.98 | 27,758.40 |
| OC126 | Muro De Block macizo acostado De (10 X 20 X 40 Cm) Asentado Con | m2 | 60.00 | 514.42 | 30,865.20 |

ELABORO:

ING. SERGIO CANDIA GARCIA
JEFE DE COSTOS Y LICITACIONES

1

AUTORIZÓ:

ING. JOSÉ LUIS DELGADO SERRA
DIR. DE OBRA, ORD. TERRIT. Y SERVICIOS MPALES



H. AYUNTAMIENTO CONSTITUCIONAL
JALAPA, TABASCO

DIRECCIÓN DE OBRAS, ORDENAMIENTO TERRITORIAL Y SERVICIOS
MUNICIPALES DEPARTAMENTO DE COSTOS Y LICITACIONES



OBRA: CONSTRUCCION DE CONCRETO HIDRAULICO DE ANDADOR DE 500 M DE
LONGITUD DE RA. PROGRESO A LA COL.- ARTIMEZ SAN JOAQUIN UBICADO EN LA
RA. PROGRESO
META: 500.00 ML
LUGAR: 270090034.- RA. PROGRESO, JALAPA, TABASCO.

PLAZO DE EJEC.: 45 DIAS NAT.
FECHA DE INICIO: 15 DE MAYO DE 2017
FECHA DE TERMINACION: 28 JUNIO DE 2017

Explosión de Insumos

| Clave | Descripción | Unidad | Cantidad | Costo unitario | Monto |
|-------------------|--|--------|-------------|----------------|-----------|
| Materiales | | | | | |
| 0 01-066 | TARIFA DE ACARREO DEL KM 2 AL 20 SOBRE CAMINOS PAVIMENTADOS. | M3 | 433.20000 | 3.44 | 1,490.21 |
| 01-0201 | GRAVA DE REVESTIMIENTO BLANCO DE 1 1/2" A FINOS | M3 | 22.80000 | 190.00 | 4,332.00 |
| 01-022 | AGUA LIMPIA DE RIO Y/O TOMA MUNICIPAL | M3 | 77.95990 | 20.00 | 1,559.20 |
| 01-066A | TARIFA DE ACARREO DEL KM SUBSECUENTE AL 21 SOBRE CAMINOS PAVIMENTADOS. | M3 | 469.68000 | 3.28 | 1,540.55 |
| 01-067 | TARIFA DE ACARREO 1ER KM. SOBRE CAMINOS DE TERRACERIAS O BRECHAS. | M3 | 22.80000 | 8.09 | 184.45 |
| AREG08 | Acero De Refuerzo No.2 F'Y= 2,320 Kg/Cm2 (1/4") | ton | 0.56061 | 17,400.00 | 9,754.61 |
| AREG09 | Acero De Refuerzo No.3 F'Y= 4,200 Kg/Cm2 (3/8") | ton | 1.48970 | 12,627.50 | 18,811.19 |
| AREG10 | Acero De Refuerzo No.5 F'Y= 4,200 Kg/Cm2 (5/8") | ton | 0.02948 | 12,627.50 | 372.26 |
| AREG31 | Block Hueco De 10 X 20 X 40 Cm | pieza | 475.00000 | 6.50 | 3,087.50 |
| AREG48 | Caja De Registro Cuadrada Galvanizada De 100X100 Mm (4"X4") | pza | 2.00000 | 4.86 | 9.72 |
| AREG89 | Duela De Madera De Pino De 1"X4" | p-t | 14.36758 | 12.45 | 178.88 |
| AREG93 | Grava De 3/4" Triturada Puesta En Obra | m3 | 103.54268 | 425.00 | 44,005.64 |
| AREG96 | Hilo Cañamo | rollo | 6.92910 | 25.00 | 173.23 |
| BLOCKMAC | Block macizo De 10 X 20 X 40 Cm | pza | 1,350.00000 | 8.50 | 11,475.00 |
| BREG38 | Calhidra | ton | 0.20922 | 1,700.00 | 355.67 |
| BREG66 | Barrote De Madera De 2Da. De 2"X4" | p-t | 486.68880 | 12.40 | 6,034.94 |
| BREG82 | Cadena Armex De 12X20-4 | tramo | 5.80125 | 120.90 | 701.37 |
| BREG83 | Cadena Armex De 15X20-4 | tramo | 108.73710 | 120.90 | 13,146.32 |
| BREG84 | Cadena Armex De 15X30-4 | tramo | 14.21934 | 120.90 | 1,719.12 |
| BREG87 | Castillo Armex 12X12-4 | tramo | 5.52770 | 120.90 | 668.30 |
| CREG10 | Hidroprimer (Base Solvente) | cub | 0.37761 | 1,485.25 | 560.85 |
| DREG40 | Impermeabilizante Acrílico Top Total 5 Años Color Terracota | litro | 53.79000 | 65.00 | 3,496.35 |
| DREG53 | Poliducto Hidráulico Cédula 80 De 1/2" (13 Mm) De Ø | m.l. | 12.36000 | 3.28 | 40.54 |
| DREG54 | Rotulación Del Logotipo Oficial (Trienio 2013 - 2015) Con Medidas De 40 Cm De Alto X 52 Cm De Ancho A 6 Tintas (Ver Diseño), Con Las Leyendas En La Parte Inferior "Nacajuca" En Color Rojo Oscuro, "H. Ayuntamiento Constitucional 2013 - 2015" En Color Marrón Claro, "...Unidos Crecemos" En Color Plata. Incluye: Suministro De Los Materiales, Trazo, Mano De Obra, Herramientas Y Equipo. (P.U.O.T.) | rotulo | 1.00000 | 1,500.01 | 1,500.01 |

ELABORO:

ING. SERGIO CANDIA GARCIA
JEFE DE COSTOS Y LICITACIONES

1

AUTORIZO:

ING. JOSE LUIS DELGADO SERRA
DIR. DE OBRA. ORD. TERRIT. Y SERVICIOS MPALES



H. AYUNTAMIENTO CONSTITUCIONAL
JALAPA, TABASCO.

DIRECCIÓN DE OBRAS, ORDENAMIENTO TERRITORIAL Y SERVICIOS
MUNICIPALES DEPARTAMENTO DE COSTOS Y LICITACIONES



OBRA: CONSTRUCCION DE CONCRETO HIDRAULICO DE ANDADOR DE 500 M DE
LONGITUD DE RA. PROGRESO A LA COL.- ARTIMEZ SAN JOAQUIN UBICADO EN LA
RA. PROGRESO
META: 500.00 ML
LUGAR: 270090034.- RA. PROGRESO, JALAPA, TABASCO.

PLAZO DE EJEC.: 45 DIAS NAT.
FECHA DE INICIO: 15 DE MAYO DE 2017
FECHA DE TERMINACION: 28 JUNIO DE 2017

Explosión de Insumos

| Clave | Descripción | Unidad | Cantidad | Costo unitario | Monto |
|-------------------|--|--------|-------------|----------------|-----------|
| Materiales | | | | | |
| 0 01-066 | TARIFA DE ACARREO DEL KM 2 AL 20 SOBRE CAMINOS PAVIMENTADOS. | M3 | 433.20000 | 3.44 | 1,490.21 |
| 01-0201 | GRAVA DE REVESTIMIENTO BLANCO DE 1 1/2" A FINOS | M3 | 22.80000 | 190.00 | 4,332.00 |
| 01-022 | AGUA LIMPIA DE RIO Y/O TOMA MUNICIPAL | M3 | 77.95990 | 20.00 | 1,559.20 |
| 01-066A | TARIFA DE ACARREO DEL KM SUBSECUENTE AL 21 SOBRE CAMINOS PAVIMENTADOS. | M3 | 469.68000 | 3.28 | 1,540.55 |
| 01-067 | TARIFA DE ACARREO 1ER KM. SOBRE CAMINOS DE TERRACERIAS O BRECHAS. | M3 | 22.80000 | 8.09 | 184.45 |
| AREG08 | Acero De Refuerzo No.2 F'Y= 2,320 Kg/Cm2 (1/4") | ton | 0.56061 | 17,400.00 | 9,754.61 |
| AREG09 | Acero De Refuerzo No.3 F'Y= 4,200 Kg/Cm2 (3/8") | ton | 1.48970 | 12,627.50 | 18,811.19 |
| AREG10 | Acero De Refuerzo No.5 F'Y= 4,200 Kg/Cm2 (5/8") | ton | 0.02948 | 12,627.50 | 372.26 |
| AREG31 | Block Hueco De 10 X 20 X 40 Cm | pieza | 475.00000 | 6.50 | 3,087.50 |
| AREG48 | Caja De Registro Cuadrada Galvanizada De 100X100 Mm (4"X4") | pza | 2.00000 | 4.86 | 9.72 |
| AREG89 | Duela De Madera De Pino De 1"X4" | p-t | 14.36758 | 12.45 | 178.88 |
| AREG93 | Grava De 3/4" Triturada Puesta En Obra | m3 | 103.54268 | 425.00 | 44,005.64 |
| AREG96 | Hilo Cañamo | rollo | 6.92910 | 25.00 | 173.23 |
| BLOCKMAC | Block macizo De 10 X 20 X 40 Cm | pza | 1,350.00000 | 8.50 | 11,475.00 |
| BREG38 | Calhidra | ton | 0.20922 | 1,700.00 | 355.67 |
| BREG66 | Barrote De Madera De 2Da. De 2"X4" | p-t | 486.68880 | 12.40 | 6,034.94 |
| BREG82 | Cadena Armex De 12X20-4 | tramo | 5.80125 | 120.90 | 701.37 |
| BREG83 | Cadena Armex De 15X20-4 | tramo | 108.73710 | 120.90 | 13,146.32 |
| BREG84 | Cadena Armex De 15X30-4 | tramo | 14.21934 | 120.90 | 1,719.12 |
| BREG87 | Castillo Armex 12X12-4 | tramo | 5.52770 | 120.90 | 668.30 |
| CREG10 | Hidroprimer (Base Solvente) | cub | 0.37761 | 1,485.25 | 560.85 |
| DREG40 | Impermeabilizante Acrílico Top Total 5 Años Color Terracota | litro | 53.79000 | 65.00 | 3,496.35 |
| DREG53 | Poliducto Hidráulico Cédula 80 De 1/2" (13 Mm) De Ø | m.l. | 12.36000 | 3.28 | 40.54 |
| DREG54 | Rotulación Del Logotipo Oficial (Trienio 2013 - 2015) Con Medidas De 40 Cm De Alto X 52 Cm De Ancho A 6 Tintas (Ver Diseño), Con Las Leyendas En La Parte Inferior "Nacajuca" En Color Rojo Oscuro, "H. Ayuntamiento Constitucional 2013 - 2015" En Color Marrón Claro, "...Unidos Crecemos" En Color Plata, Incluye: Suministro De Los Materiales, Trazo, Mano De Obra, Herramientas Y Equipo. (P.U.O.T.) | rotulo | 1.00000 | 1,500.01 | 1,500.01 |

ELABORO:

ING. SERGIO CANDIA GARCIA
JEFE DE COSTOS Y LICITACIONES

1

AUTORIZO:

ING. JOSE LUIS DELGADO SERRA
DIR. DE OBRA, ORD. TERRIT. Y SERVICIOS MPALES

MUNICIPIO DE JALAPA, TAB.

LOCALIZACIÓN DEL (LA):



270090034 - RA. PROGRESO, JALAPA, TABASCO

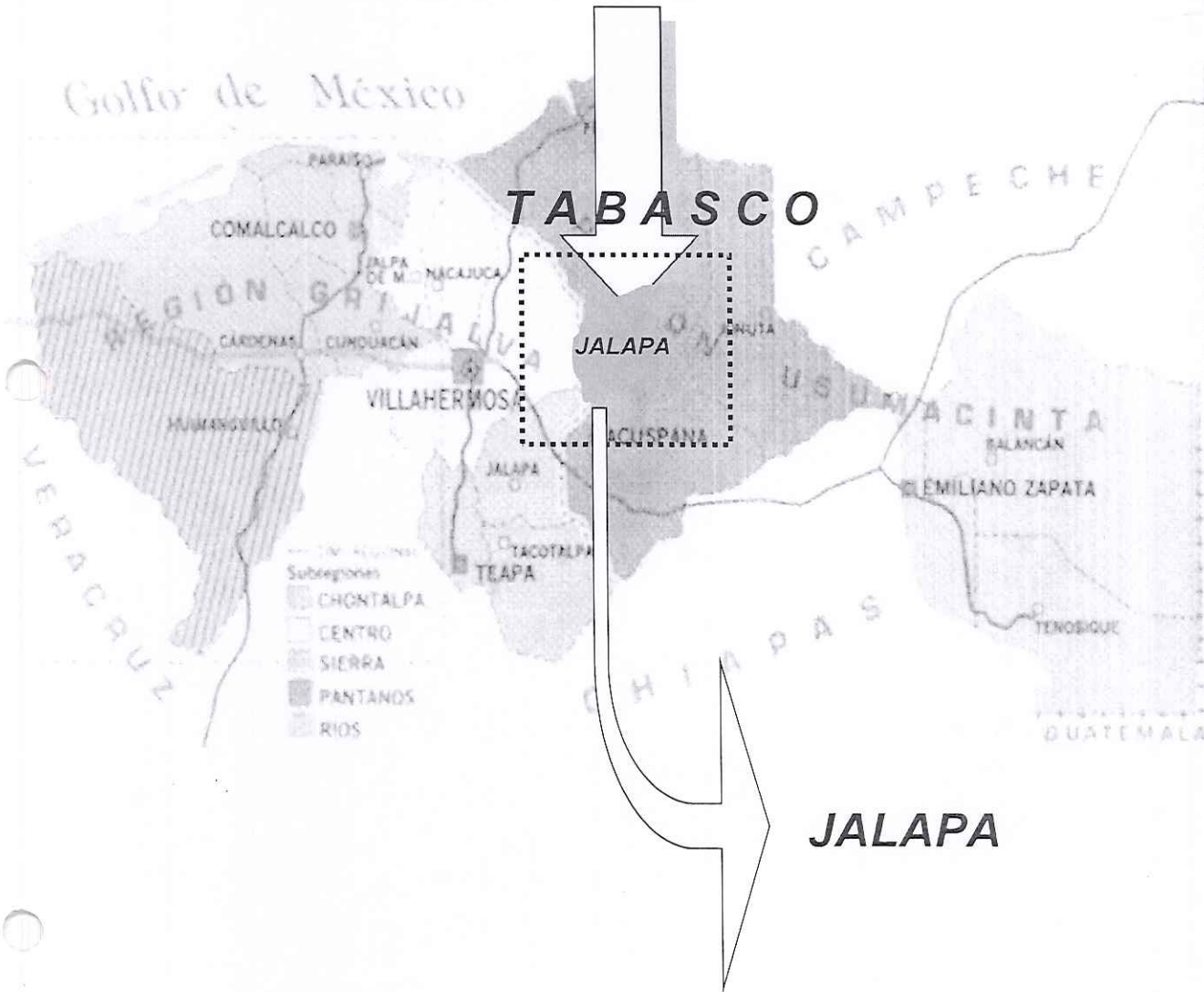

PROYECTO: K005-001.- CONSTRUCCION DE CONCRETO HIDRAULICO EN ANDADORES DE 500 M DE LONGITUD DE RA. PROGRESO A LA COL.- ARTIMEZ SAN JOAQUIN UBICADO EN LA RA. PROGRESO

PROGRAMA K005.-URBANIZACION
PRESUPUESTARIO

FUNCION 22.- VIVIENDA Y SERVICIOS A LA COMUNIDAD

MUNICIPIO DE JALAPA, TAB.

LOCALIZACIÓN DEL (LA):



270090034 - RA. PROGRESO, JALAPA, TABASCO

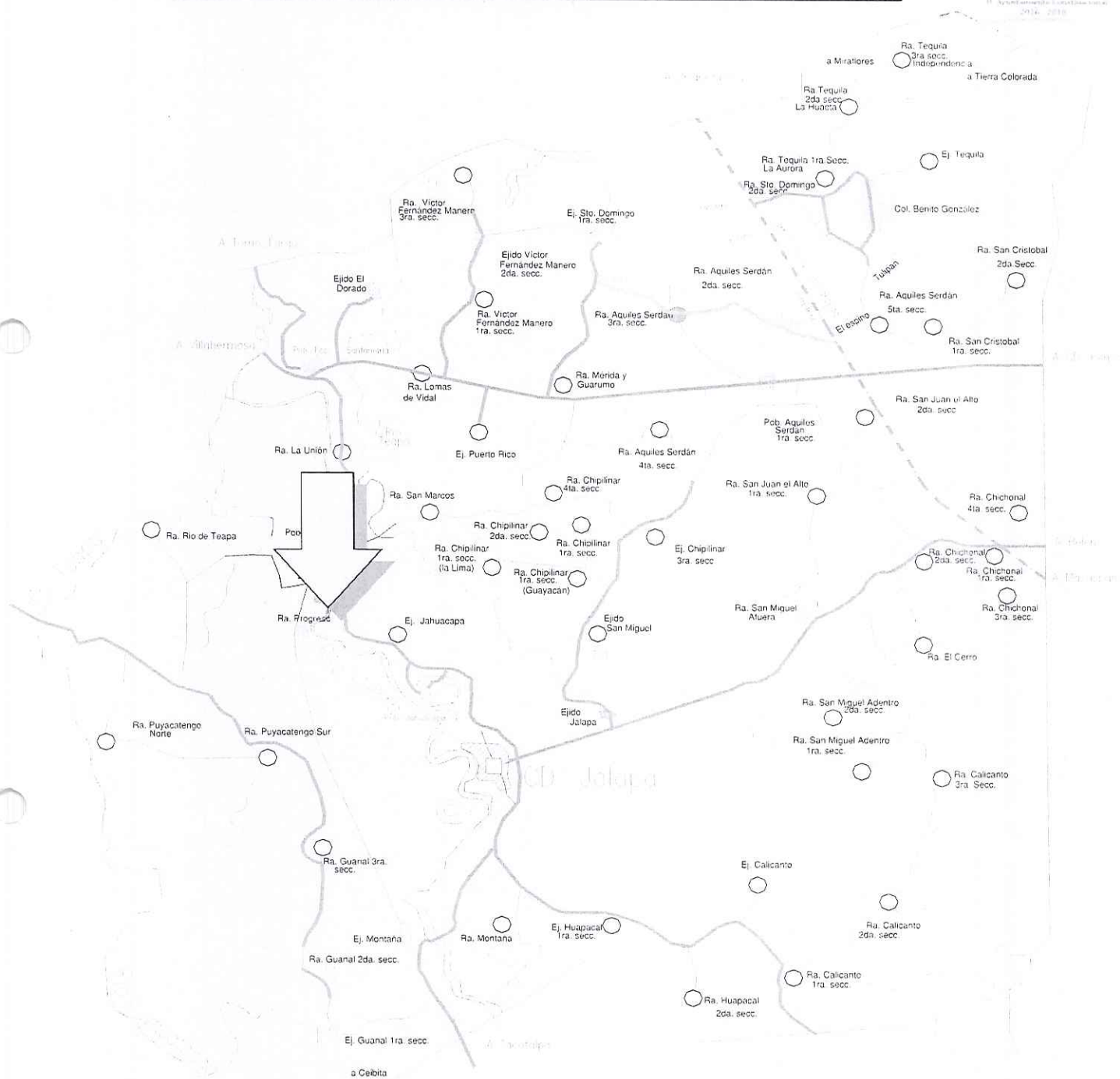

PROYECTO: K005-001.- CONSTRUCCION DE CONCRETO HIDRAULICO EN ANDADORES DE 500 M DE LONGITUD DE RA. PROGRESO A LA COL.- ARTIMEZ SAN JOAQUIN UBICADO EN LA RA. PROGRESO

PROGRAMA PRESUPUESTARIO: K005.-URBANIZACION

FUNCION 22.- VIVIENDA Y SERVICIOS A LA COMUNIDAD

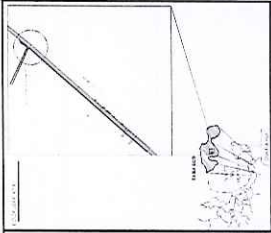

CONSTRUCCIÓN DE BANQUETAS Y CARRERONERÍA PARA EL PROYECTO DE LA AVENIDA ADELANTE EN EL MUNICIPIO DE JALAPA, TABASCO.

PROYECTO DE LA AVENIDA ADELANTE EN EL MUNICIPIO DE JALAPA, TABASCO.

PROYECTO DE LA AVENIDA ADELANTE EN EL MUNICIPIO DE JALAPA, TABASCO.

PROYECTO DE LA AVENIDA ADELANTE EN EL MUNICIPIO DE JALAPA, TABASCO.

JALAPA, TABASCO
 ABRIL 2017
 A-02
 CUBO

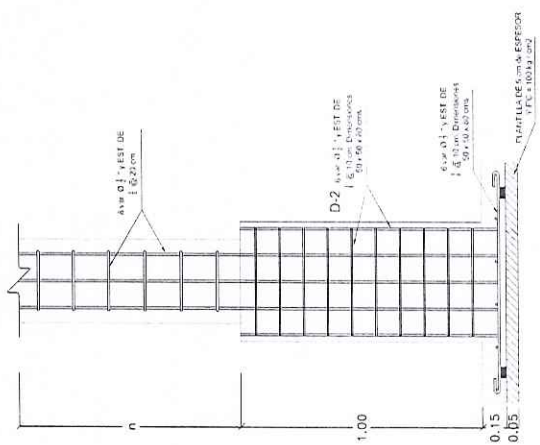
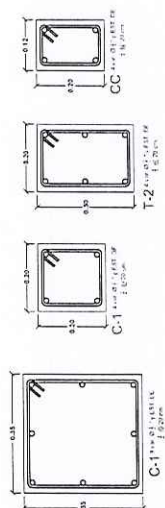

DETALLE DE CIMENTACION

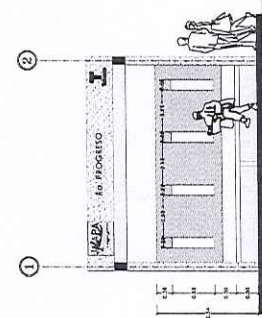
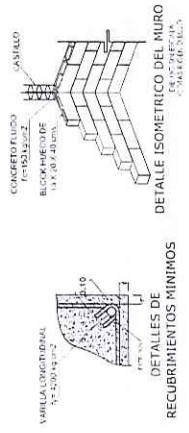

ALZADO FRONTAL

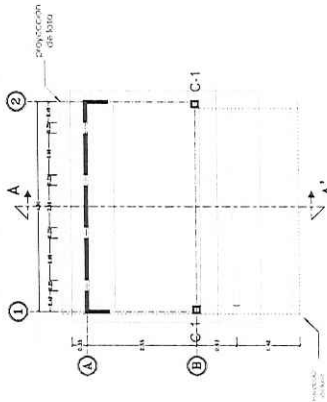

PLANTA ARQUITECTONICA

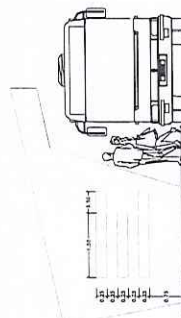

ALZADO LATERAL

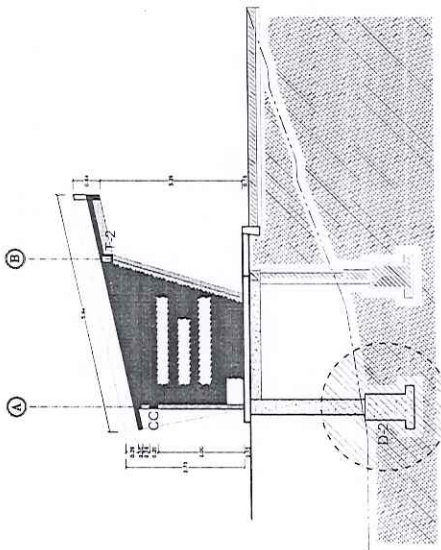

CORTE A - A'

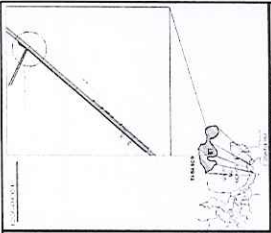

SE HA COLOCADO EL ORIENTACIONE
HASTA LA PRESUNTA FIGURA*



PROYECTO DE
CONSTRUCCION DE MANRIQUETAS Y CERRACIONES
DE LOS MUROS DE LA CALLE DEL MUNICIPIO DE
AUTORIDAD DEL INGENIERO ARQUITECTO MEXICO SOTO
NO. 1000
R/C EL PROYECTO DEL MUNICIPIO DE JALAPA, EDO DE
TABASCO

PROYECTO DE
CONSTRUCCION DE MANRIQUETAS Y CERRACIONES
DE LOS MUROS DE LA CALLE DEL MUNICIPIO DE
AUTORIDAD DEL INGENIERO ARQUITECTO MEXICO SOTO
NO. 1000
R/C EL PROYECTO DEL MUNICIPIO DE JALAPA, EDO DE
TABASCO



PROYECTO DE
CONSTRUCCION DE MANRIQUETAS Y CERRACIONES
DE LOS MUROS DE LA CALLE DEL MUNICIPIO DE
AUTORIDAD DEL INGENIERO ARQUITECTO MEXICO SOTO
NO. 1000
R/C EL PROYECTO DEL MUNICIPIO DE JALAPA, EDO DE
TABASCO

JALAPA, TABASCO
ABRIL 2017
A-02
Clave:

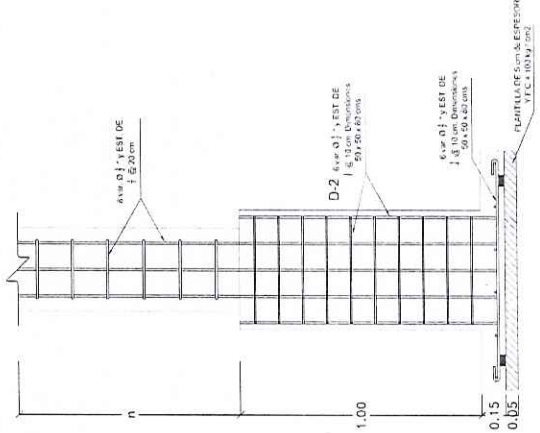
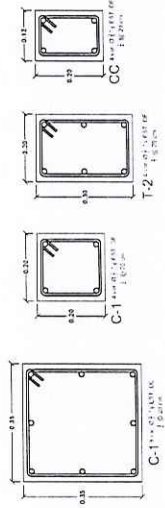

DETALLE DE CIMENTACION

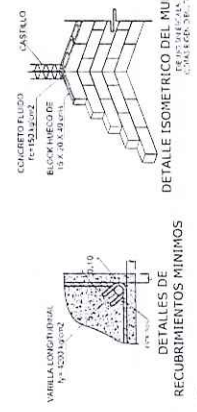

DETALLE ISOMETRICO DEL MURO
RECURBIENTOS MINIMOS

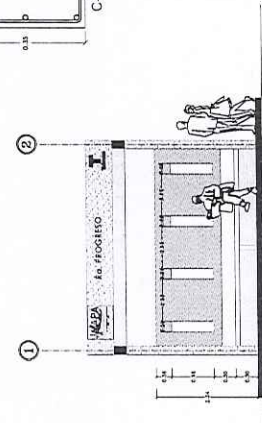

ALZADO FRONTAL

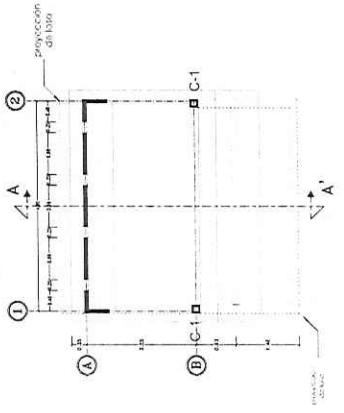

PLANTA ARQUITECTONICA

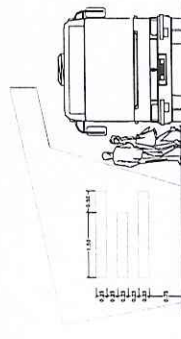

ALZADO LATERAL

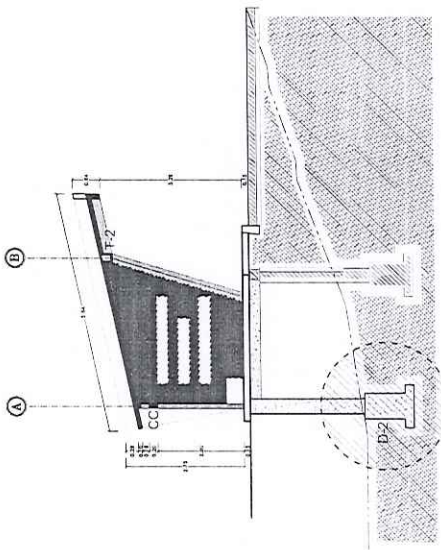

CORTE A - A'

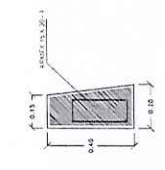
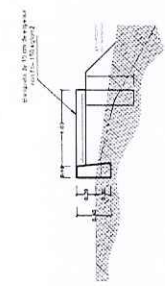
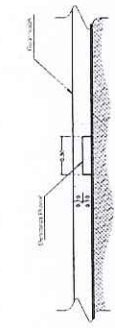
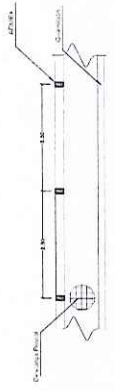

CORTE B - B' (SECCION DE BANQUETA)
COTAS EN CM

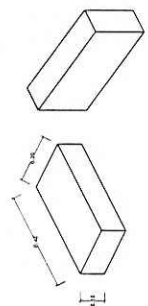

BLOCK MACIZO 10 X 20 X 40 CMS
COTAS EN CM



DETALLE DE ENTRADA
COTAS EN CM

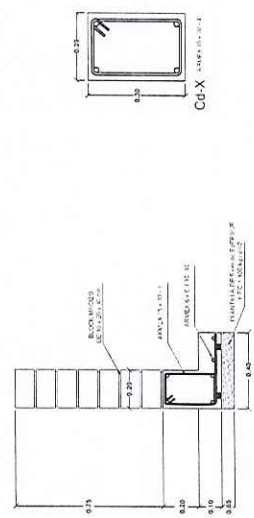

ZC-1 ZAPATA COLINDANTE
COTAS EN CM

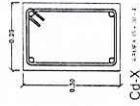

ZC-1
COTAS EN CM

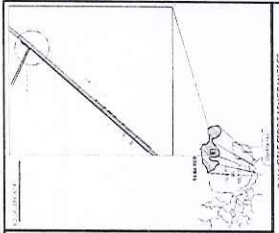

CONTRUCCION DE BANQUETAS Y COMPAÑONERAS DE CONCRETO ARMADO PARA EL PROYECTO DE RECONSTRUCCION DEL MUNICIPIO DE JALAPA, TABASCO. PROYECTO DE OBRAS DE RECONSTRUCCION DEL MUNICIPIO DE JALAPA, TABASCO.

PROYECTO DE OBRAS DE RECONSTRUCCION DEL MUNICIPIO DE JALAPA, TABASCO. PROYECTO DE OBRAS DE RECONSTRUCCION DEL MUNICIPIO DE JALAPA, TABASCO.



PROYECTO DE OBRAS DE RECONSTRUCCION DEL MUNICIPIO DE JALAPA, TABASCO. PROYECTO DE OBRAS DE RECONSTRUCCION DEL MUNICIPIO DE JALAPA, TABASCO.

A-03
CUBIC
ABRIL 2017
JALAPA, TABASCO

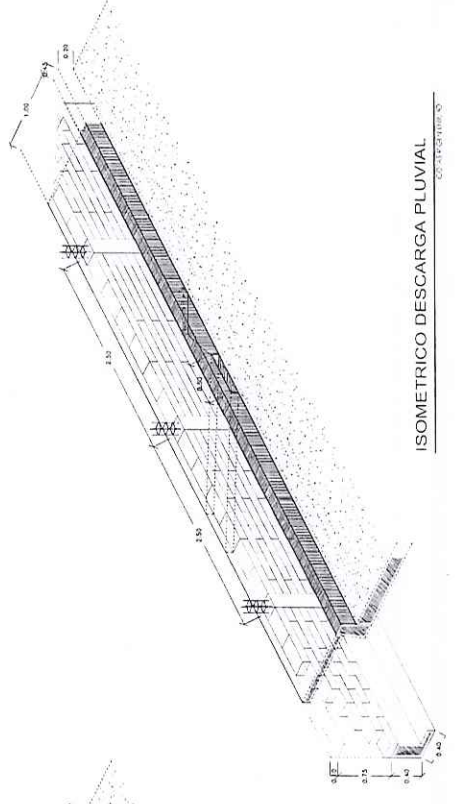

ISOMETRICO DESCARGA PLUVIAL
COTAS EN CM

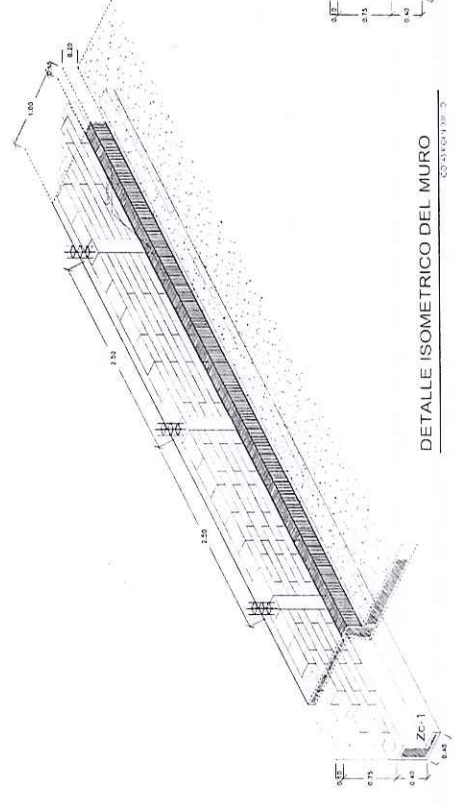

DETALLE ISOMETRICO DEL MURO
COTAS EN CM

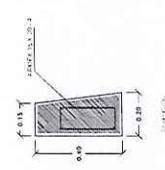
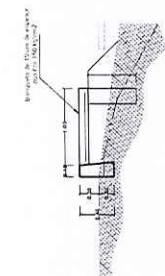
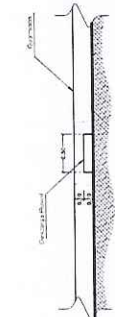

CORTE B - B' (SECCION DE BANQUETA)
CONVENCIONES

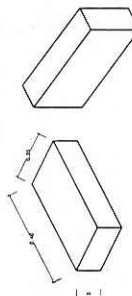

BLOCK MACIZO 10 X 20 X 40 CMS
CONVENCIONES



DETALLE DE ENTRADA
CONVENCIONES

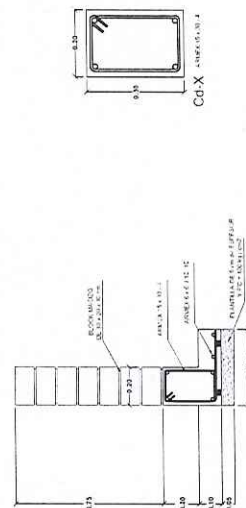

Zc-1 ZAPATA COLINDANTE
CONVENCIONES

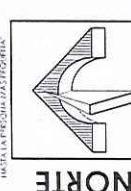

SEÑALES CONVENCIONES
 INSTA LA PIEDRA MAS PROFUNDA

SEÑALES CONVENCIONES
 INSTA LA PIEDRA MAS PROFUNDA

SEÑALES CONVENCIONES
 INSTA LA PIEDRA MAS PROFUNDA

SEÑALES CONVENCIONES
 INSTA LA PIEDRA MAS PROFUNDA

SEÑALES CONVENCIONES
 INSTA LA PIEDRA MAS PROFUNDA

SEÑALES CONVENCIONES
 INSTA LA PIEDRA MAS PROFUNDA

SEÑALES CONVENCIONES
 INSTA LA PIEDRA MAS PROFUNDA

SEÑALES CONVENCIONES
 INSTA LA PIEDRA MAS PROFUNDA

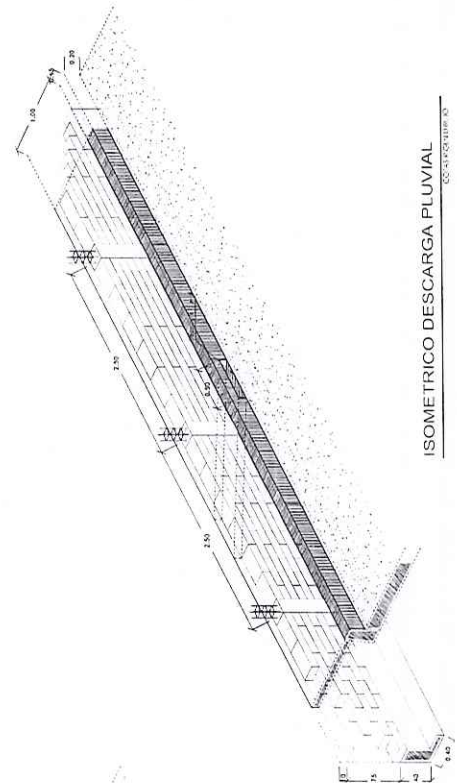

ISOMETRICO DESCARGA PLUVIAL
CONVENCIONES

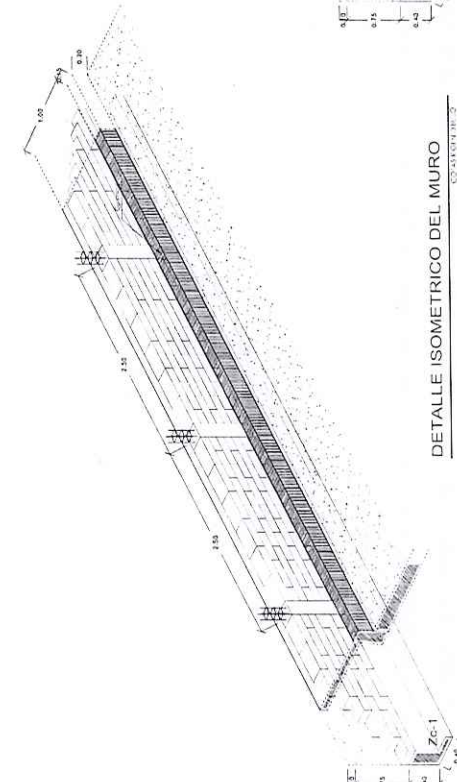

DETALLE ISOMETRICO DEL MURO
CONVENCIONES

JALAPA, TABASCO
 ABRIL 2017

A-03

Clase:

CONJUNTO

SEÑALES CONVENCIONES
 INSTA LA PIEDRA MAS PROFUNDA

SEÑALES CONVENCIONES
 INSTA LA PIEDRA MAS PROFUNDA

SEÑALES CONVENCIONES
 INSTA LA PIEDRA MAS PROFUNDA

SEÑALES CONVENCIONES
 INSTA LA PIEDRA MAS PROFUNDA

SEÑALES CONVENCIONES
 INSTA LA PIEDRA MAS PROFUNDA

SEÑALES CONVENCIONES
 INSTA LA PIEDRA MAS PROFUNDA

SEÑALES CONVENCIONES
 INSTA LA PIEDRA MAS PROFUNDA

SEÑALES CONVENCIONES
 INSTA LA PIEDRA MAS PROFUNDA

SEÑALES CONVENCIONES
 INSTA LA PIEDRA MAS PROFUNDA

SEÑALES CONVENCIONES
 INSTA LA PIEDRA MAS PROFUNDA

SEÑALES CONVENCIONES
 INSTA LA PIEDRA MAS PROFUNDA

SEÑALES CONVENCIONES
 INSTA LA PIEDRA MAS PROFUNDA

SEÑALES CONVENCIONES
 INSTA LA PIEDRA MAS PROFUNDA

SEÑALES CONVENCIONES
 INSTA LA PIEDRA MAS PROFUNDA

SEÑALES CONVENCIONES
 INSTA LA PIEDRA MAS PROFUNDA

SEÑALES CONVENCIONES
 INSTA LA PIEDRA MAS PROFUNDA

SEÑALES CONVENCIONES
 INSTA LA PIEDRA MAS PROFUNDA

SEÑALES CONVENCIONES
 INSTA LA PIEDRA MAS PROFUNDA

SEÑALES CONVENCIONES
 INSTA LA PIEDRA MAS PROFUNDA

SEÑALES CONVENCIONES
 INSTA LA PIEDRA MAS PROFUNDA

SEÑALES CONVENCIONES
 INSTA LA PIEDRA MAS PROFUNDA

SEÑALES CONVENCIONES
 INSTA LA PIEDRA MAS PROFUNDA

SEÑALES CONVENCIONES
 INSTA LA PIEDRA MAS PROFUNDA

SEÑALES CONVENCIONES
 INSTA LA PIEDRA MAS PROFUNDA

PROGRAMA CALENDARIZADO ANUAL FÍSICO-FINANCIERO

No. DE PROYECTO: K005-001

| | | | |
|------------------|--|----------------------|---------------------|
| MUNICIPIO: | JALAPA, TABASCO | | |
| LOCALIDAD: | 270090034 - RA. PROGRESO, JALAPA, TABASCO | | |
| PROYECTO: | K005-001.- CONSTRUCCION DE CONCRETO HIDRAULICO EN ANDADORES DE 500 M DE LONGITUD DE RA. PROGRESO A LA COL.- ARTIMEZ SAN JOAQUIN UBICADO EN LA RA. PROGRESO | | |
| FECHA DE INICIO: | 15 de mayo de 2017 | FECHA DE TERMINACIÓN | 28 de junio de 2017 |

| PROGRAMA ANUAL | | |
|------------------|----------|---------------|
| FÍSICO | | FINANCIERO |
| UNIDAD DE MEDIDA | CANTIDAD | MONTO (PESOS) |
| ML | 500.00 | 1,200,000.00 |

| MESES | FÍSICO CANTIDAD | FINANCIERO (PESOS) |
|-------|--------------------|-----------------------|
|-------|--------------------|-----------------------|

| | | |
|--------------|----------------|---------------------|
| ENERO | | |
| FEBRERO | | |
| MARZO | | |
| ABRIL | | |
| MAYO | 50.00% | 600,000.00 |
| JUNIO | 50.00% | 600,000.00 |
| JULIO | | |
| AGOSTO | | |
| SEPTIEMBRE | | |
| OCTUBRE | | |
| NOVIEMBRE | | |
| DICIEMBRE | | |
| TOTAL | 100.00% | 1,200,000.00 |



H. AYUNTAMIENTO CONSTITUCIONAL
JALAPA, TABASCO

DIRECCIÓN DE OBRAS, ORDENAMIENTO TERRITORIAL Y SERVICIOS
MUNICIPALES DEPARTAMENTO DE COSTOS Y LICITACIONES



OBRA: CONSTRUCCION DE CONCRETO HIDRAULICO DE ANDADOR DE 500 M DE
LONGITUD DE RA. PROGRESO A LA COL.- ARTIMEZ SAN JOAQUIN UBICADO EN LA
RA. PROGRESO
META: 500.00 ML
LUGAR: 270090034.- RA. PROGRESO, JALAPA, TABASCO.

PLAZO DE EJEC.: 45 DIAS NAT.
FECHA DE INICIO: 15 DE MAYO DE 2017
FECHA DE TERMINACION: 28 JUNIO DE 2017

Programa de Obra

| Clave | Descripción | Total | M1 | M2 |
|-------|--|--------------|------------|------------|
| | OBRA: CONSTRUCCION DE CONCRETO HIDRAULICO DE ANDADOR DE 500 M DE LONGITUD DE RA. PROGRESO A LA COL. ARTIMEZ SAN JOAQUIN UBICADO EN RA. PROGRESO | 1'034,482.76 | 562,549.05 | 471,933.71 |
| | CONSTRUCCION DE ANDADORES | 613,704.09 | 435,905.37 | 177,798.72 |
| | PRELIMINARES | 13,132.80 | 13,132.80 | |
| OC24 | Trazo Y Nivelación Con Equipo Topográfico, Estableciendo Ejes De Referencia, Bancos De Nivel Y Nivelación Diferencial, Incluye: Puentes De Madera, Caleado, Referencias, Bancos De Niveles, Todos Los Materiales Necesarios, Mano De Obra, Herramientas Y Equipo De Precisión. | 5,261.10 | 5,261.10 | |
| OC32 | Despalme De Terreno Por Medios Manuales Hasta Una Profundidad De 20 Cm, Incluye: Traspaleo Vertical, Horizontal, Afines, Mano De Obra, Herramientas Y Apile. | 7,871.70 | 7,871.70 | |
| | ALBAÑILERIA | 83,644.31 | 69,703.60 | 13,940.71 |
| OC22 | Trazo Y Nivelación Del Terreno Con Cinta Y Herramientas De Medición Manuales, Para Desplante De Estructuras, Estableciendo Ejes Y Referencias, Incluye: Puentes De Madera, Caleado, Referencias, Bancos De Niveles, Todos Los Materiales Necesarios, Mano De Obra Y Herramientas. | 265.92 | 221.60 | 44.32 |
| OC27 | Excavación A Cielo Abierto Por Medios Manuales De 0.00 A -2.00 M De Profundidad, En Material Tipo "B", Zona II, Para La Formación De Cepas, Incluye: Traspaleo Vertical, Horizontal, Taludes, Afines. Mano De Obra Y Herramientas. | 2,356.22 | 1,963.52 | 392.70 |
| OC41 | Plantilla De Concreto Hidráulico Hecho En Obra F'C=100 Kg/Cm2 Con T.M.A. De 19 Mm, De 5.00 Cm De Espesor, Incluye: Preparación De La Superficie, Maestriado, Elaboración, Vaciado, Tendido Y Nivelado De Concreto, Mano De Obra, Herramientas Y Equipo. | 4,636.80 | 3,864.00 | 772.80 |
| OC46A | Zapata Corrida (Zc-1) De Concreto Hidráulico Hecho En Obra F'C=200 Kg/Cm2 Con T.M.A. De 19 Mm, De 10 Cm De Espesor X 40 Cm De Ancho, Armada Con Malla Electrosoldada 6x6-10-10 Incluye: Suministro De Los Materiales, Cimbra, Habilitado De Acero, Cortes, Traslapes, Desperdicios, Amarres, Elaboración, Vaciado, Tendido, Vibrado Y Nivelado De Concreto, Mano De Obra, Herramientas Y Equipo. | 12,886.40 | 10,738.67 | 2,147.73 |
| OC77 | Cadena (Cd-X) De Desplante De Concreto Hidráulico Hecho En Obra F'C=200 Kg/Cm2 Con T.M.A. De 19 Mm, De 20 X 30 Cm, Armado Armadura Electrosoldada 15X30-4, Incluye: Suministro De Los Materiales, Habilitado De Acero, Cortes, Traslapes, Cimbra Común, Elaboración, Vaciado Y Vibrado De Concreto, Mano De Obra, Herramientas Y Equipo. | 27,758.40 | 23,132.00 | 4,626.40 |
| OC126 | Muro De Block macizo acostado De (10 X 20 X 40 Cm) Asentado Con Mortero Cemento-Arena En Prop. 1:4 Con Acabado Común Con Juntas De 1.5 Cm Hasta Una Altura De 3.00 M, Incluye: Suministro De Los Materiales, Acarreos Internos, Elaboración De Mezcla, Plomeo Y Nivelado, Mano De Obra, Herramientas Y Andamios. | 30,865.20 | 25,721.00 | 5,144.20 |

ELABORÓ:

ING. SERGIO CANDIA GARCÍA
JEFE DE COSTOS Y LICITACIONES

AUTORIZÓ:

ING. JOSÉ LUIS DELGADO SERRA
DIR. DE OBRAS, ORD. TERR. Y SERVICIOS MPALES



M. AYUNTAMIENTO CONSTITUCIONAL
JALAPA, TABASCO.

DIRECCIÓN DE OBRAS, ORDENAMIENTO TERRITORIAL Y SERVICIOS
MUNICIPALES DEPARTAMENTO DE COSTOS Y LICITACIONES



OBRA: CONSTRUCCION DE CONCRETO HIDRAULICO DE ANDADOR DE 500 M DE
LONGITUD DE RA. PROGRESO A LA COL.- ARTIMEZ SAN JOAQUIN UBICADO EN LA
RA. PROGRESO
META: 500.00 ML
LUGAR: 270090034.- RA. PROGRESO, JALAPA, TABASCO.

PLAZO DE EJEC.: 45 DIAS NAT.
FECHA DE INICIO: 15 DE MAYO DE 2017
FECHA DE TERMINACION: 28 JUNIO DE 2017

Programa de Obra

| Clave | Descripción | Total | M1 | M2 |
|-------|--|---------------------|-------------------|-------------------|
| | OBRA: CONSTRUCCION DE CONCRETO HIDRAULICO DE ANDADOR DE 500 M DE LONGITUD DE RA. PROGRESO A LA COL. ARTIMEZ SAN JOAQUIN UBICADO EN RA. PROGRESO | 1'034,482.76 | 562,549.05 | 471,933.71 |
| | CONSTRUCCION DE ANDADORES | 613,704.09 | 435,905.37 | 177,798.72 |
| | PRELIMINARES | 13,132.80 | 13,132.80 | |
| OC24 | Trazo Y Nivelación Con Equipo Topográfico, Estableciendo Ejes De Referencia, Bancos De Nivel Y Nivelación Diferencial, Incluye: Puentes De Madera, Caleado, Referencias, Bancos De Niveles, Todos Los Materiales Necesarios, Mano De Obra, Herramientas Y Equipo De Precisión. | 5,261.10 | 5,261.10 | |
| OC32 | Despalme De Terreno Por Medios Manuales Hasta Una Profundidad De 20 Cm, Incluye: Traspaleo Vertical, Horizontal, Afines, Mano De Obra, Herramientas Y Apile. | 7,871.70 | 7,871.70 | |
| | ALBAÑILERIA | 83,644.31 | 69,703.60 | 13,940.71 |
| OC22 | Trazo Y Nivelación Del Terreno Con Cinta Y Herramientas De Medición Manuales, Para Desplante De Estructuras, Estableciendo Ejes Y Referencias, Incluye: Puentes De Madera, Caleado, Referencias, Bancos De Niveles, Todos Los Materiales Necesarios, Mano De Obra Y Herramientas. | 265.92 | 221.60 | 44.32 |
| OC27 | Excavación A Cielo Abierto Por Medios Manuales De 0.00 A -2.00 M De Profundidad, En Material Tipo "B", Zona Ii, Para La Formación De Cepas, Incluye: Traspaleo Vertical, Horizontal, Taludes, Afines, Mano De Obra Y Herramientas. | 2,356.22 | 1,963.52 | 392.70 |
| OC41 | Plantilla De Concreto Hidráulico Hecho En Obra F'C=100 Kg/Cm2 Con T.M.A. De 19 Mm, De 5.00 Cm De Espesor, Incluye: Preparación De La Superficie, Maestriado, Elaboración, Vaciado, Tendido Y Nivelado De Concreto, Mano De Obra, Herramientas Y Equipo. | 4,636.80 | 3,864.00 | 772.80 |
| OC46A | Zapata Corrida (Zc-1) De Concreto Hidráulico Hecho En Obra F'C=200 Kg/Cm2 Con T.M.A. De 19 Mm, De 10 Cm De Espesor X 40 Cm De Ancho, Armada Con Malla Electrosoldada 6x6-10-10 Incluye: Suministro De Los Materiales, Cimbra, Habilitado De Acero, Cortes, Traslapes, Desperdicios, Amarres, Elaboración, Vaciado, Tendido, Vibrado Y Nivelado De Concreto, Mano De Obra, Herramientas Y Equipo. | 12,886.40 | 10,738.67 | 2,147.73 |
| OC77 | Cadena (Cd-X) De Desplante De Concreto Hidráulico Hecho En Obra F'C=200 Kg/Cm2 Con T.M.A. De 19 Mm, De 20 X 30 Cm, Armado Armadura Electrosoldada 15X30-4, Incluye: Suministro De Los Materiales, Habilitado De Acero, Cortes, Traslapes, Cimbra Común, Elaboración, Vaciado Y Vibrado De Concreto, Mano De Obra, Herramientas Y Equipo. | 27,758.40 | 23,132.00 | 4,626.40 |
| OC126 | Muro De Block macizo acostado De (10 X 20 X 40 Cm) Asentado Con Mortero Cemento-Arena En Prop. 1:4 Con Acabado Común Con Juntas De 1.5 Cm Hasta Una Altura De 3.00 M, Incluye: Suministro De Los Materiales, Acarreos Internos, Elaboración De Mezcla, Plomeo Y Nivelado, Mano De Obra, Herramientas Y Andamios. | 30,865.20 | 25,721.00 | 5,144.20 |

ELABORÓ:

ING. SERGIO CANDIA GARCIA
JEFE DE COSTOS Y LICITACIONES

1

AUTORIZÓ:

ING. JOSE LUIS DELGADO SERRA
DIR. DE OBRAS, ORDENAMIENTO TERRIT. Y SERVICIOS MPALES

Dictamen de Factibilidad de las Areas Responsables Municipales

LOS QUE ABAJO FIRMAMOS, HACEN CONSTAR QUE EL PRESENTE PROYECTO DE:
K005-001.- CONSTRUCCION DE CONCRETO HIDRAULICO EN ANDADORES DE 500 M DE LONGITUD DE RA. PROGRESO A LA COL.- ARTIMEZ SAN JOAQUIN UBICADO EN LA RA. PROGRESO
270090034 - RA. PROGRESO, JALAPA, TABASCO

PRELIMINARES, ALBAÑILERIA, GUARNICIONES Y BANQUETAS, DESCARGA PLUVIAL, CONSTRUCCION DE PARADAS DE AUTOBUSES, MURO DE CONTECCION, BAHIA DE PARADA DE AUTOBUSES, CASETA, ETC.

CUMPLE CON LOS REQUISITOS Y NORMAS TÉCNICAS ESTABLECIDAS POR LA DEPENDENCIA NORMATIVA, POR LO QUE ES VIABLE SU EJECUCIÓN.

ATENTAMENTE
DIRECTOR DE OBRAS, ORDENAMIENTO
TERRITORIAL Y SERVICIOS MUNICIPALES



ING. JOSE LUIS DELGADO SERRA

LUGAR: JALAPA, TABASCO.

FECHA: MARZO - 2017

INFORMACIÓN ADICIONAL:

ACTA DE ACEPTACIÓN POR LA COMUNIDADFECHA: MARZO - 2017 La Comunidad de 270090034 - RA. PROGRESO, JALAPA, TABASCOdel Municipio de: JALAPA, TABASCO.

declara que ha sido de su conocimiento y puesto a su consideración, la realización del proyecto denominado:

PROGRAMA
PRESUPUESTARIO: K005.-URBANIZACIONFUNCION: 22.- VIVIENDA Y SERVICIOS A LA COMUNIDAD

DESCRIPCIÓN:

PRELIMINARES, ALBAÑILERIA, GUARNICIONES Y BANQUETAS, DESCARGA PLUVIAL, CONSTRUCCION DE PARADAS DE AUTOBUSES, MURO DE CONTECCION, BAHIA DE PARADA DE AUTOBUSES, CASETA, ETC.

El cual consta de las siguientes características:

PROYECTO: K005-001.- CONSTRUCCION DE CONCRETO HIDRAULICO EN ANDADORES DE 500 M DE LONGITUD DE RA. PROGRESO A LA COL.- ARTIMEZ SAN JOAQUIN UBICADO EN LA RA. PROGRESO

Por lo que al estar de acuerdo con sus necesidades prioritarias, aceptan el proyecto y se comprometan a participar y/o aportar mano de obra, recursos económicos y/o materiales de la región para la construcción de el mismo.

Así mismo, se compromete a proporcionar los terrenos necesarios para la ejecución de las obras y a colaborar con las autoridades en la resolución de la problemática que se presente durante la ejecución.

REPRESENTANTE DE LOS BENEFICIARIOS
PRESIDENTE DEL COMITÉ COMUNITARIO
Y/O DELEGADO MUNICIPALFIRMA: 
NOMBRE: C. MANOLO LUNA ZAPATA
CARGO: DELEGADO DE RA. PROGRESOPOR LA DEPENDENCIA EJECUTORA
PRESIDENTA MUNICIPAL CONSTITUCIONAL
PROFRA. ESPERANZA MENDEZ VAZQUEZ
PRESIDENTA MUNICIPAL CONSTITUCIONAL

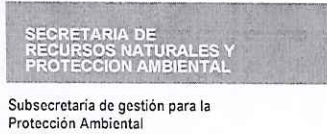

DICTAMEN DE IMPACTO AMBIENTAL

CON BASE A LO ESTABLECIDO EN LOS ARTICULOS 1º, 68,90 FRACC. I A LA XIII, 92, DE LA LEY DE PROTECCIO AMBIENTAL DEL ESTADO DE TABASCO, PUBLICADO EL DIA 15 DE MARZO DEL 2003; Y 94 TER. FRACCION XIX DE LA LEY ORGANICA DE LOS MÚNICIOS DEL ESTADO DE TABASCO, (CAPITULO ADICIONADO EN EL SUP. J. AL P.O. 6901 DE FECHA 25 DE OCTUBRE DEL 2008 Y A LA SOLICITUD PRESENTADA POR EL H. AYUNTAMIENTO DEL MUNICIPIO DE JALAPA, TABASCO, SE CONCEDE AL PRESIDENTE MUNICIPAL, PROFRA. ESPERANZA MENDEZ VAZQUEZ, LA EXENCION DE LA EVALUACION DEL IMPACTO AMBIENTAL PARA LA OBRA Y/O ACTIVIDAD A EJECUTAR, DEBIDO A SU UBICACION, DIMENSION, CARACTERISTICAS O ALCANCES NO PRODUCE IMPACTO AMBIENTALES SIGNIFICATIVOS, ADEMAS DE QUE ES UNA ACCION DE BENEFICIO SOCIAL QUE SE EJECUTARA EN SITIOS IMPACTADOS CON ANTERIORIDAD, POR LO QUE ES FACTIBLE SU DESARROLLO BAJO LOS LINEAMIENTOS SEÑALADOS EN EL PROYECTO PRESENTANDO, CUMPLIMIENTO CON EL MARCO NORMATIVO AMBIENTAL CORRESPONDIENTE.

| CLAVE DEL PROYECTO | CONCEPTO | UBICACIÓN | META | INVERSIÓN |
|--------------------|--|---|-----------|-----------------|
| K005-001 | K005-001.- CONSTRUCCION DE CONCRETO HIDRAULICO EN ANDADORES DE 500 M DE LONGITUD DE RA. PROGRESO A LA COL.- ARTIMEZ SAN JOAQUIN UBICADO EN LA RA. PROGRESO | 270090034 - RA. PROGRESO, JALAPA, TABASCO | 500.00 ML | \$ 1,200,000.00 |

SIN OTRO PARTICULAR, APROVECHO LA OCASIÓN, PARA ENVIARLE UN CORDIAL SALUDO

LIC. GLORIA VIRGINIA CASTELLANOS MORALES
DIRECTOR DE PROTECCION AMBIENTAL Y DESARROLLO
SUSTENTABLE DEL MUNICIPIO DE JALAPA TABASCO



H. AYUNTAMIENTO CONSTITUCIONAL
DE JALAPA, TABASCO
2016-2018
DIRECCION DE PROTECCION
AMBIENTAL Y DESARROLLO SUSTENTABLE

VILLAHERMOSA, TABASCO, A _____ MARZO - 2017



H. AYUNTAMIENTO CONSTITUCIONAL
JALAPA, TABASCO.

DIRECCIÓN DE OBRAS, ORDENAMIENTO TERRITORIAL
Y SERVICIOS MUNICIPALES
2016 - 2018



" Año del Centenario de la Promulgación de la Constitución Política de los Estados Unidos Mexicanos "

Handwritten in green: AIR

OFICIO No. DOOTSM/274/2017

ASUNTO: Envío de paquete de licitación
Dirección de Obras Públicas

Jalapa, Tabasco, a 09 de mayo de 2017

C.P. Y A. MIGUEL ÁNGEL CRUZ SÁNCHEZ.-
DIRECTOR DE LA CONTRALORÍA MUNICIPAL.
PRESENTE:

Con relación a los proyectos a realizar en el presente ejercicio, anexo me permito enviar a usted 1 expediente de obra, en original del siguiente proyecto:

1.- K005-001.- CONSTRUCION DE CONCRETO HIDRAULICO DE ANDADOR DE 500 MTS LONGITUD DE RA. PROGRESO A COL.- ARTIMEZ SAN JOAQUIN, UBICADO; EN LA RA. PROGRESO, JALAPA, TAB.

Así como los documentos que integran y amparan dicho proyecto, y conforme a listado siguiente:

- Proceso de licitación
- Carpeta Legal
- Carpeta Técnica
- Carpeta Económica

Lo anterior para los trámites administrativos que a derecho correspondan

Sin otro asunto quedo de usted.

H. AYUNTAMIENTO CONSTITUCIONAL
DE JALAPA, TABASCO
2016-2018
DIRECCIÓN DE PROGRAMACIÓN

Handwritten: par ser ocube Sin Ansaos

15 MAY 2017
2:53 pm

RECIBIDO

H. AYUNTAMIENTO CONSTITUCIONAL
DE JALAPA, TABASCO
2016-2018
PRESIDENCIA MUNICIPAL

15 MAY 2017

RECIBIDO

H. AYUNTAMIENTO CONSTITUCIONAL
DE JALAPA, TABASCO 2016-2018
SÍNDICO DE HACIENDA

15 MAY 2017

RECIBIDO

ATENTAMENTE

ING. JOSE LUIS DELGADO SERRA
DIRECTOR DE OBRAS, ORDENAMIENTO TERRITORIAL
Y SERVICIOS MUNICIPALES

H. AYUNTAMIENTO CONSTITUCIONAL
DE JALAPA, TABASCO
2016-2018
DIRECCIÓN DE OBRAS PÚBLICAS, ORDENAMIENTO
TERRITORIAL Y SERVICIOS MUNICIPALES

C.C.P. – Profa. Esperanza Méndez Vázquez.- Presidente Municipal Constitucional.
Ing. Fermín Alberto Torres Sánchez.- Síndico de Hacienda.
Ing. Renán Trinidad García.- Director De Programación Municipal.
Archivo.

H. AYUNTAMIENTO CONSTITUCIONAL
DE JALAPA, TABASCO
2016-2018
DIRECCIÓN DE CONTRALORÍA

9:40 AM

12 MAY 2017

RECIBIDO

AR

| No. ANEXO | NOMBRE | No. HOJAS | ORIGINAL | COPIA |
|-----------|---|-----------|-----------|-------|
| ✓ | Contrato | 12 | X | |
| ✓ | Formato de fianza | 2 | X | |
| X | Factura de anticipo folio 52 | 2 | x | |
| ✓ | Acta de fallo | 3 | X | |
| ✓ | Acta de persentacion y apertura de proposiciones | 3 | X | |
| ✓ | Acta de junta de acalaraciones | 2 | X | |
| ✓ | Acta de visita de obra | 2 | X | |
| ✓ | Invitacion cuando menos tres personas | 8 | X | |
| I.- ✓ | CARTA PODER PARA LA PRESENTACION DE LA PROPUESTA (COPIA DE INE Y DE PASAPORTE) | 2 | X | |
| II.- ✓ | ESCRITO EN EL QUE EL LICITANTE MANIFIESTE, BAJO PROTESTA DE DECIR VERDAD, QUE ES DE NACIONALIDAD MEXICANA. (ART. 36 PÁRRAFO I Y 61 FRACC. IX INCISO D DEL RLOPSRM) | 1 | X | |
| III.- ✓ | ESCRITO EN EL QUE MANIFIESTE EL DOMICILIO PARA OIR Y RECIBIR TODO TIPO DE NOTIFICACIONES | 1 | X | |
| IV.- ✓ | ESCRITO MEDIANTE EL CUAL DECLARE QUE NO SE ENCUENTRA EN ALGUNO DE LOS SUPUESTOS QUE ESTABLECE EL ARTÍCULO 51 Y 78 DE LA LEY DE OBRAS PÚBLICAS Y SERVICIOS RELACIONADOS CON LAS MISMAS | 1 | X | |
| V.- ✓ | COPIA SIMPLE POR AMBOS LADOS DE LA IDENTIFICACIÓN OFICIAL VIGENTE CON FOTOGRAFÍA | 1 | X | |
| VI.- ✓ | ACTA DE NACIMIENTO | 1 | X | |
| | IDENTIFICACIÓN OFICIAL | 1 | X | |
| | REGISTRO FEDERAL DE CONTRIBUYENTES | 3 | X | |
| VII.- ✓ | ESCRITO MEDIANTE EL CUAL LA PERSONA JURÍDICA COLECTIVA MANIFIESTE QUE SU REPRESENTANTE CUENTA CON FACULTADES SUFICIENTES PARA COMPROMETER A SU REPRESENTADA | 1 | NO APLICA | |
| VIII.- ✓ | MANIFESTACIÓN ESCRITA BAJO PROTESTA DE DECIR VERDAD DE QUE POR EL CONDUCTO DE LOS LICITANTES NO PODRÁN PARTICIPAR, PERSONAS FÍSICAS O MORALES INHABILITADAS POR RESOLUCIÓN DE LA SECRETARÍA DE LA FUNCIÓN PÚBLICA | 1 | X | |
| IX.- ✓ | ESCRITO MEDIANTE EL CUAL SE COMPROMETE A CONTRATAR UN (D.R.O.) | 1 | X | |
| X.- ✓ | MANIFIESTO DE INTEGRIDAD | 1 | X | |
| XI.- ✓ | COPIA SIMPLE DEL COMPROBANTE DEL REGISTRO DE INSCRIPCIÓN A LA LICITACIÓN, O DE LA CARTA DE ACEPTACIÓN A LICITAR. | 2 | | X |
| XII.- ✓ | EL PRESENTE PROCESO DE CONTRATACIÓN DE LICITACIÓN, BASES Y ANEXOS. | 105 | X | |
| XIII.- ✓ | DOCUMENTO DE VERIFICACIÓN DE LA OFERTA (ART. 36 FRACC. IX DEL RLOPSRM) | 5 | X | |
| | OFERTA TÉCNICA ✓ | | | |
| ANEXO 1-T | CONVENIO PRIVADO DE AGRUPACIÓN CELEBRADO ENTRE DOS O MÁS INTERESADOS PARA PARTICIPAR EN LA LICITACIÓN CONFORME AL ART. 47 DEL REGLAMENTO. | 1 | NO APLICA | |
| ANEXO 2-T | DESCRIPCIÓN DE LA PLANEACIÓN INTEGRAL | 4 | X | |
| ANEXO 3-T | RELACIÓN DE MAQUINARIA Y EQUIPO DE CONSTRUCCIÓN | 1 | X | |
| ANEXO 4-T | DOCUMENTOS QUE ACREDITEN LA EXPERIENCIA Y CAPACIDAD TÉCNICA EN TRABAJOS SIMILARES | 7 | X | |
| ANEXO 5-T | CURRICULUM DEL PROFESIONAL TECNICO Y COPIA DE SU FIRMA ELECTRONICA AVANZADA | 39 | X | |
| ANEXO 6-T | MANIFESTACIÓN ESCRITA DE CONOCER EL SITIO DE REALIZACIÓN DE LOS TRABAJOS | 14 | X | |
| ANEXO | MANIFESTACIÓN ESCRITA EN LA QUE SEÑALE LAS PARTES DE LOS TRABAJOS | 1 | X | |

| | | | | |
|------------|--|-----|---|--|
| 7-T | QUE SUBCONTRATARÁ, SOLO EN EL CASO DE HABERSE PREVISTO EN LAS BASES DE LA LICITACIÓN. EL MUNICIPIO PODRÁ SOLICITAR LA INFORMACIÓN NECESARIA QUE ACREDITE LA EXPERIENCIA Y CAPACIDAD TÉCNICA Y ECONÓMICA DE LAS PERSONAS QUE SUBCONTRATARÁN. | | | |
| ANEXO 8-T | MANIFESTACIÓN ESCRITA DE QUE LOS PRECIOS CONSIGNADOS EN SU PROPOSICIÓN NO SE COTIZAN EN CONDICIONES DE PRÁCTICAS DESLEALES. | 1 | X | |
| ANEXO 9-T | DECLARACION PARCIAL ENERO 2017 | 2 | | |
| | DECLARACION PARCIAL FEBRERO 2017 | 2 | | |
| | DECLARACION PARCIAL MARZO 2017 | 2 | | |
| | CONSTANCIAS DE OBLIGACIONES FISCALES | 1 | | |
| | OPINION DEL CUMPLIMIENTO DE OBLIGACIONES EN MATERIA DE SEGURIDAD SOCIAL | 1 | | |
| | OPINION DE COMPLIMIENTO DE OBLIGACIONES FISCALES | 1 | X | |
| | ESTADO FINANCIERO AUDITADO 2016 | 7 | X | |
| ANEXO 10T | DOCUMENTOS QUE ACREDITEN EL HISTORIAL DE CUMPLIMIENTO SATISFACTORIO DE CONTRATOS SUSCRITOS CON DEPENDENCIAS O ENTIDADES | 7 | X | |
| | OFERTA ECONÓMICA ✓ | | | |
| ANEXO 1-E | LISTADO DE INSUMOS QUE INTERVIENEN EN LA INTEGRACIÓN DE LA PROPOSICIÓN | 8 | | |
| ANEXO 2-E | FACTOR DE SALARIO REAL. A ANÁLISIS DEL FACTOR Tp/TI B TABLA DE CÁLCULO DEL FACTOR DE SALARIO REAL. C ANÁLISIS, CÁLCULO E INTEGRACIÓN DEL SALARIO REAL. | 7 | X | |
| ANEXO 3-E | RELACIÓN Y ANÁLISIS DE LOS COSTOS UNITARIOS BÁSICOS | 12 | X | |
| ANEXO 4-E | ANÁLISIS, CÁLCULO E INTEGRACIÓN DE LOS COSTOS HORARIOS DE LA MAQUINARIA Y EQUIPO DE CONSTRUCCIÓN (SE ANEXA COPIA DE INDICADOR ECONOMICO) | 11 | X | |
| ANEXO 5-E | ANÁLISIS, CÁLCULO E INTEGRACIÓN DE LOS COSTOS INDIRECTOS, IDENTIFICANDO LOS CORRESPONDIENTES A LOS DE ADMINISTRACIÓN DE OFICINAS DE CAMPO Y LOS DE OFICINAS CENTRALES. | 2 | X | |
| ANEXO 6-E | ANÁLISIS, CÁLCULO E INTEGRACIÓN DEL COSTO POR FINANCIAMIENTO. (SE ANEXA COPIA DE INDICADOR ECONOMICO) | 2 | X | |
| ANEXO 7-E | CARGO POR UTILIDAD PROPUESTA POR EL LICITANTE. | 1 | X | |
| ANEXO 8-E | CARGOS ADICIONALES. | 1 | X | |
| ANEXO 9-E | ANÁLISIS DEL TOTAL DE LOS PRECIOS UNITARIOS DE LOS CONCEPTOS DE TRABAJO | 100 | X | |
| ANEXO 10-E | PROGRAMA DE EJECUCION DE LOS TRABAJOS CONFORME AL CATÁLOGO DE CONCEPTOS | 10 | X | |
| ANEXO 11-E | PROGRAMAS DE EROGACIONES A COSTO DIRECTO A MATERIALES Y EQUIPO DE INSTALACIÓN PERMANENTE EXPRESADOS EN UNIDADES CONVENCIONALES Y VOLÚMENES REQUERIDOS. B MANO DE OBRA. C MAQUINARIA Y EQUIPO DE CONSTRUCCIÓN, IDENTIFICANDO SU TIPO Y CARACTERÍSTICAS. D UTILIZACIÓN DEL PERSONAL PROFESIONAL TÉCNICO, ADMINISTRATIVO Y DE SERVICIO ENCARGADO DE LA DIRECCIÓN, ADMINISTRACIÓN Y EJECUCIÓN DE LOS TRABAJOS. | 5 | X | |
| ANEXO 12-E | CATALOGO DE CONCEPTOS | 19 | X | |

Cedula de Programación Planeación y Programación Presupuestaria de gasto de capital

Presupuesto de Egresos Municipal
MUNICIPIO 09 JALAPA, TABASCO.
CEDULA INICIAL

000 0032



| Categorías Programáticas | | |
|------------------------------|--|----------|
| Categoría | Descripción | Clave |
| Unidad Responsable | DIRECCIÓN DE OBRAS, ORDENAMIENTO TERRITORIAL Y SERVICIOS MUNICIPALES | 08 |
| Programa Presupuestario | Urbanización | K005 |
| Actividad Institucional | Construcción, Mantenimiento y rehabilitación | 006 |
| Finalidad | DESARROLLO SOCIAL | 2 |
| Función | VIVIENDA Y SERVICIOS A LA COMUNIDAD | 2.2 |
| SubFunción | Urbanización | 2.2.1 |
| Planeación | | |
| Plan Municipal de Desarrollo | | |
| Eje Rector | PROTECCION AMBIENTAL, SERVICIOS MUNICIPALES E INFRAESTRUCTURA PARA EL DESARROLLO SOCIAL. | 5 |
| Objetivo | Favorecer el desarrollo del Municipio, a través de políticas públicas en criterios de protección ambiental, procurando un desarrollo sustentable para el municipio; mejorando constantemente los servicios municipales y la infraestructura. | 5.1 |
| Lineas de accion | Trabajar de manera integral para la disminución de los rezagos de la infraestructura caminera y carretera. | 5.1.3 |
| | Desarrollar programa de pavimentación de calles y construcción de banquetas en los asentamientos aptos, que así lo necesiten. | 5.1.3.1 |
| Componente No. 132 | CONSTRUCCION DE CONCRETO HIDRAULICO DE ANDADOR DE 500 M DE LONGITUD DE RA. PROGRESO A LA COL.- ARTIMEZ SAN JOAQUIN UBICADO EN LA RA. PROGRESO | K005-001 |

Acta de Cabildo: No. IV 07/04/2017

Estructura Económica

| Partida | Descripción | Monto | Estructura Económica | | | | | | | | | | | | |
|-------------------------|---------------------------------------|---------------------|----------------------|---|---|---------------------|---|---|---|---|---|---|---|--|--|
| | | | E | F | M | A | M | J | A | S | O | N | D | | |
| 00407 | Construcción de obras de urbanización | 1,200,000.00 | | | | 1,200,000.00 | | | | | | | | | |
| Total programado | | 1,200,000.00 | | | | 1,200,000.00 | | | | | | | | | |

Cedula de Programación Planeación y Programación Presupuestaria de gasto de capital

Presupuesto de Egresos Municipal
MUNICIPIO 09 JALAPA, TABASCO.
CEDULA INICIAL

000 0032



Categorías Programáticas

| Categoría | Descripción | Clave |
|------------------------------|--|----------|
| Unidad Responsable | DIRECCIÓN DE OBRAS, ORDENAMIENTO TERRITORIAL Y SERVICIOS MUNICIPALES | 08 |
| Programa Presupuestario | Urbanización | K005 |
| Actividad Institucional | Construcción, Mantenimiento y rehabilitación | 006 |
| Finalidad | DESARROLLO SOCIAL | 2 |
| Funcion | VIVIENDA Y SERVICIOS A LA COMUNIDAD | 2.2 |
| SubFuncion | Urbanización | 2.2.1 |
| Planeación | | |
| Plan Municipal de Desarrollo | | |
| Eje Rector | PROTECCION AMBIENTAL, SERVICIOS MUNICIPALES E INFRAESTRUCTURA PARA EL DESARROLLO SOCIAL. | 5 |
| Objetivo | Favorecer el desarrollo del Municipio, a través de políticas públicas en criterios de protección ambiental, procurando un desarrollo sustentable para el municipio; mejorando constantemente los servicios municipales y la infraestructura. | 5.1 |
| Lineas de accion | Trabajar de manera integral para la disminución de los rezagos de la infraestructura caminera y carretera. | 5.1.3 |
| | Desarrollar programa de pavimentación de calles y construcción de banquetas en los asentamientos aptos, que así lo necesiten. | 5.1.3.1 |
| Componente No. 132 | CONSTRUCCION DE CONCRETO HIDRAULICO DE ANDADOR DE 500 M DE LONGITUD DE RA. PROGRESO A LA COL.- ARTIMEZ SAN JOAQUIN UBICADO EN LA RA. PROGRESO | K005-001 |

Acta de Cabildo: No. IV 07/04/2017

Estructura Económica

| Partida | Descripción | Monto | Estructura Económica | | | | | | | | | | | | | |
|-------------------------|---------------------------------------|---------------------|----------------------|---|---|---------------------|---|---|---|---|---|---|---|--|--|--|
| | | | E | F | M | A | M | J | A | S | O | N | D | | | |
| 60402 | Construcción de obras de urbanización | 1,200,000.00 | | | | 1,200,000.00 | | | | | | | | | | |
| Total programado | | 1,200,000.00 | | | | 1,200,000.00 | | | | | | | | | | |



Cedula de Programación Planeación y Programación Presupuestaria de gasto de capital

Presupuesto de Egresos Municipal
MUNICIPIO 09 JALAPA, TABASCO.
CEDULA INICIAL



0033

| | | | | | | | |
|---|-----------------------|--------------------------|-------------------------------|---------------------------|-----------|----------------------------------|----------------|
| Proyecto Antecedente | Ninguno | | | | | | |
| Empleos Generados | Poblacion Beneficiada | 360 | PERSONAS | Proyectos Complementarios | | | |
| Inversion Total | Inversion Anterior | Inversion Programada | | Inversion Pendiente | | | |
| 1,200,000.00 | | 1,200,000.00 | | | | | |
| Periodo de la ejecucion | Modalidad: Contrato | | | | | | |
| PROGRAMADO INICIO 15/05/2017 TERMINO 28/06/2017 | | | | | | | |
| Meta | 1.00 CONSTRUCCION | | | | | | |
| Tipo de Gasto | | Fuente de Financiamiento | | Situación | | Ubicacion Geografica (Localidad) | |
| Clave | Descripcion | Clave | Descripcion de la Procedencia | Ant. del Recurso | Ejercicio | Clave | Descripcion |
| 2 | GASTO DE CAPITAL | 5230 | FORTALECIMIENTO FINANCIERO | NUEVO | 2017 | 270090034 | Progreso, RA.. |

Vo.Bo.
OBRAS, ORDENAMIENTO TERRITORIAL Y SERVICIOS
ING. JOSE LUIS BELGADO SERRA

Formuló
DIRECCION DE PROGRAMACION
ING. RENAN TRINIDAD GARCIA

REGISTRO: Marzo 20:

Autorizó
PRESIDENCIA MUNICIPAL
PROFA. JOSEFINA MARGARITA CAMARA LOPEZ